

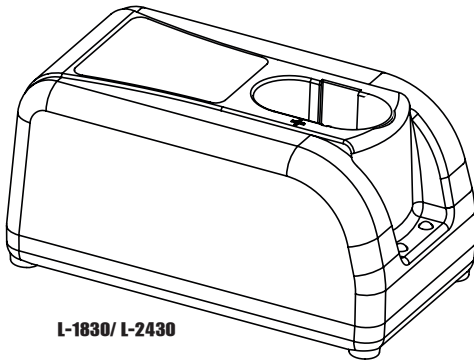

Akku Power GmbH®
More than Batteries

BEDIENUNGSANLEITUNG Ladegeräte
OPERATING INSTRUCTIONS Battery charger
BETJENINGSVEJLEDNING Batterioplader
GEBRUIKSAANWIJZING Acculaadtoestel
MODE D'EMPLOI Chargeur pour accus
KÄYTTÖOHJE Akkulaturi
ISTRUZIONI PER L'USO Caricabatteria
BRUKSANVISNING Batterilader
MANUAL DE INSTRUÇÕES Carregador de bateria
ИНСТРУКЦИЯ ПО ЭКСПЛУАТАЦИИ
INSTRUCCIONES DE USO Cargador
BRUKSANVISNING Batteriladdare

L-1810/ L-1830/ L-2410/ L-2430



L-1830/ L-2430

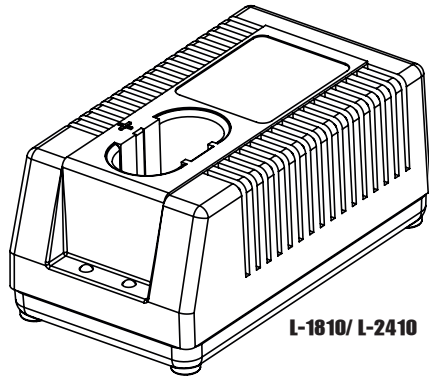

L-1810/ L-2410

Akku Power GmbH
Paul-Strähle-Straße 26
73614 Schorndorf

www.akkupower.com
Tel. 07181-97735-0
Fax. 07181-97735-29



Inhalt:

Deutsch.....	3-6
English.....	7-10
Dansk.....	11-14
Nederlands.....	15-18
Français.....	19-22
Suomi.....	23-26
Italiano.....	27-30
Norsk.....	31-34
Português.....	35-38
Русский.....	39-42
Español.....	43-46
Svenska.....	47-50

Symbole



Bitte vor Inbetriebnahme Bedienungsanleitung lesen.
Please read the operating instructions before use.
Læs venligst betjeningsvejledningen, inden apparatet tages i brug.
Lees vóór de ingebruikname eerst de gebruiksaanwijzing.
Lire le mode d'emploi avant la mise en service de l'appareil.
Lue käyttöohje ennen laitteen käyttöönottoa.
Prima della messa in funzione leggere le istruzioni per l'uso.
Les bruksanvisningen før bruk.
Antes da colocação em funcionamento leia o manual de instruções.
Пожалуйста, перед использованием прочтите внимательно инструкцию по эксплуатации.
Lea, pro favor, las instrucciones de uso antes de utilizar el aparato.
Läs igenom bruksanvisningen före idrifttagning.



Konformitätszeichen
Conformity symbol
overensstemmelse symbol
Konformiteitskenmerk
Marquage de conformité
Vaatimustenmukaisuusmerkki
Marchio di conformità
Konformitetstegn
Símbolo de conformidade
Знак конформности
Signo de conformidad
Märkning om överensstämmelse



ROHS - Konformität
ROHS - Conformity
RoHS-direktivet
RoHS-richtlijn
conformité RoHS
RoHS-käytetään
l'attestazione di conformità
Konformitetstegn ROHS
Conformidade a RoHS
RoHS-конформность
Cumplimiento con RoHS
RoHS-direktivet



Gerät nur in trockenen Räumen verwenden.
Indoor use only.
Kun til indendørs brug.
Alleen voor gebruik binnenshuis.
Usage intérieur uniquement.
Vain sisäkäyttöön.
Usare solo al coperto.
Kun til bruk innendørs.
Utilizar só em espaços interiores.
Используйте зарядное устройство только в сухих помещениях
Sólo debe usarse en interiores.
Bör endast användas inomhus.



Gerät vor Feuer oder Hitze schützen
Protect the device from fire and heat
Beskyt apparatet mod ild eller høj varme
Toestel tegen vuur en hitte beschermen.
Protéger l'appareil du feu et de la chaleur.
Suojaa laite tulelta ja kuumudelta.
Proteggere l'apparecchio da fuoco e calore.
Beskyt apparatet mot ild og varme.
Proteger o aparelho contra o fogo e calor.
Защитайте зарядное устройство от огня или жары.
Mantener el aparato alejado de fuego o calor.
Skydda enheten mot eld eller hetta.



Trafo mit doppelter Isolation.
Transformer with double insulation.
Transformator med dobbelt isolering.
Transformator med dubbele isolatie.
Transformateur avec double isolement.
Kaksosieristetty muuntaja.
Transformatore con doppio isolamento.
Transformator med dobbel isolasjon.
Transformador com isolamento duplo.
Transformador con aislamiento doble.
Трансформатор с двойной изоляцией
Transformador con aislamiento doble.
Skydda enheten mot väta eller vatten.



Schutzklasse II
Safety class II
Beskyttelsesklasse II
Beschermingsklasse II
Classe de protection II
Suojaluokka II
Classe di protezione II
Beskyttelsesklasse II
Classe de protecção II
Класс защиты II
Clase de protección II
Skyddsklass II



Gerät vor Nässe oder Wasser schützen
Protect the device from moisture and water.
Beskyt apparatet mod fugt eller vand.
Toestel tegen vocht of water beschermen.
Protéger l'appareil de l'humidité et l'eau.
Suojaa laite kosteudelta ja vedeltä.
Proteggere l'apparecchio da bagnato o acqua.
Beskyt apparatet mot fuktighet og vann.
Proteger o aparelho contra a humidade e água.
Защитайте зарядное устройство от влаги и воды
Proteger el aparato de la humedad y el agua.
Skydda enheten mot väta eller vatten.



1. Allgemeine Sicherheitsregeln

Sicherheit am Arbeitsplatz

1. Achten Sie auf ein sauberes Arbeitsumfeld. In unordentlicher Umgebung besteht ein erhöhtes Unfallrisiko.
2. Betreiben Sie kein Ladegerät in explosionsgefährdeter Umgebung, wie in der Nähe von brennbaren Flüssigkeiten, Gasen oder Staub.
3. Lüftungsschlitze am Ladegerät müssen vor Metall bzw. Metallspäne geschützt werden.

Elektrische Sicherheit

4. Vor jedem Gebrauch Gerät, Anschlusskabel, Verlängerungskabel und Stecker auf Beschädigung und Alterung kontrollieren.
5. Halten Sie das Kabel von Hitze, Öl und scharfen Kanten fern.
6. Verbrauchte Akkus nicht ins Feuer oder Hausmüll werfen. Akku Power bietet eine umweltgerechte Alt-Wechselakku-Entsorgung an, bitte fragen Sie Ihren Fachhändler.
7. Das Ladegerät darf weder Regen noch Feuchtigkeit ausgesetzt werden. Es besteht dadurch ein erhöhtes Risiko eines Stromschlages.
8. Beachten Sie die Symbole auf dem Leistungsschild des Ladegerätes.
9. Der sichere Umgang mit dem Ladegerät ist nur gewährleistet, wenn die Sicherheitshinweise und Betriebshinweise sorgfältig gelesen und eingehalten werden.

Verwendung und Pflege

10. Das Ladegerät ist nicht dafür bestimmt, durch Personen (einschließlich Kindern ab 8 Jahren) mit eingeschränkten physischen, sensorischen oder geistigen Fähigkeiten oder mangels Erfahrung und/oder mangels Wissen benutzt zu werden, es sei denn Sie werden durch eine für ihre Sicherheit zuständige Person beaufsichtigt oder erhalten von ihr Anweisung, wie das Gerät zu benutzen ist. Kinder sollten beaufsichtigt werden, um sicherzustellen, dass sie nicht mit dem Gerät spielen.
11. Lagern Sie nicht verwendete Ladegeräte außerhalb der Reichweite von Kindern und erlauben Sie niemandem, der mit dem Betrieb des Gerätes oder den vorliegenden Anweisungen nicht vertraut ist, dieses zu benutzen.
12. Pflegen Sie das Ladegerät. Halten Sie Ausschau nach fehlerhaften Verbindungen, Festsitzen von beweglichen Teilen, Defekten und allen anderen Bedingungen, die die Funktionsweise des Gerätes beeinträchtigen können. Lassen Sie bei einer Beschädigung das Ladegerät vor dem Gebrauch reparieren.
13. Das Ladegerät darf nur mit den dafür speziell vorgesehenen Akkus verwendet werden. Die Verwendung sonstiger Akkus kann eine Verletzungs- und Brandgefahr darstellen.
14. Das Ladegerät dient zum Laden von Ni-Cd, Ni-MH und Li-Ion Akkus von 2,4V bis 28,8V bzw. 7,2 - 18,0V Spannung und 1,5Ah bis 7,5Ah Kapazität.
15. Der nicht verwendete Akku darf nicht in der Nähe von anderen metallischen Gegenständen wie Büroklammern, Münzen, Nägeln, Schrauben oder sonstige metallischen Gegenständen aufbewahrt werden, da die Gefahr besteht, dass sich die Kontakte berühren.
16. Bei falschem Gebrauch kann Flüssigkeit aus dem Akku austreten; vermeiden Sie in diesem Fall jeglichen Körperkontakt mit der Flüssigkeit. Wenn Sie versehentlich damit in Berührung geraten, waschen Sie die betroffene Stelle gründlich mit Wasser ab. Suchen Sie darüber hinaus einen Arzt auf, wenn die Flüssigkeit in das Auge gerät.

Wartung

17. Bauen Sie weder Akku noch Ladegerät auseinander. Lassen Sie das Ladegerät ausschließlich von Fachpersonal warten. Dies gewährleistet die dauerhafte Sicherheit des Ladegerätes.
18. Reinigung und Wartung sollten nicht durch Kinder ohne Beaufsichtigung durchgeführt werden.

2. Grundfunktionen

- Schnellladegerät für 2,4V bis 28,8V bzw. 7,2 - 18,0V Ni-Cd/ Ni-MH/ Li-Ion Akkupacks
- Microprozessorgesteuertes Laden, Ladezeiten 30-150 min. abhängig von der Kapazität des Akkus (1,5Ah - 7,5Ah)
- Automatische Spannungserkennung
- Impuls-Erhaltungsladung bei Ni-MH Akkus
- Verpolschutz
- Akku-Defekt-Erkennung
- Akku-Druckanstieg-Schutz
- Ladestrom max. 3,0A

3. Aufstellung

Das Ladegerät eignet sich für den Betrieb in trockenen Räumen. Alle Lüftungsschlitze sind freizuhalten. Möglichst fern von Heizungs- und Sonneneinwirkung aufstellen, da eine Umgebungstemperatur von mehr als 35°C zu einer wesentlich längeren Ladezeit führen kann.

4. Netzanschluß

Vor Anschluss des Gerätes sind die Angaben auf dem Typenschild über Netzspannung und Frequenz zu beachten. Nach Einstecken des Netzkabels in die Steckdose ist das Ladegerät betriebsbereit.

5. Technische Daten

Eingangsspannung EU Version:.....	220-240V / 50Hz-60Hz
Eingangsspannung US Version:.....	110-120V / 50Hz-60Hz
Ausgangsspannung L1810 / L1830:.....	7,2V - 18,0V
Ausgangsspannung L2410 / L2430:.....	2,4V - 28,8V
Ladestrom:.....	max. 3,0 A
Erhaltungsladen:.....	30 mA
Ladezeit:.....	max. 150 min bei 7,5 Ah
Energieaufnahme:.....	Standby < 1W, max. 70W
Gewicht:.....	max. 0,5 kg
Abmessungen L1810 / L2410:.....	152 x 86 x 76 mm
Abmessungen L1830 / L2430:.....	150 x 85 x 75 mm
Abschalt-Kriterien:.....	-ΔU, Temperaturabschaltung
Betriebstemperatur:.....	+5°C - 40°C
Lagertemperatur:.....	-20°C - 60°C
Schutzklasse:.....	II
Akkusystem:.....	Ni-Cd/ Ni-MH/ Li-ION
Akkukapazität:.....	1,5Ah (2 Zellen) bis 7,5Ah (21 Zellen)

L-2430/ L-2410 (EU) :

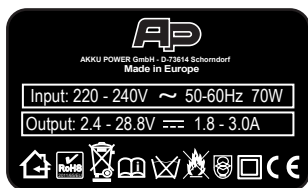

L-1810 / L-1830 (EU):

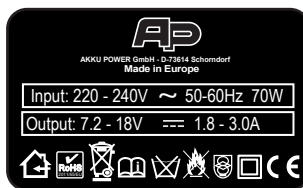

L-2430/ L-2410 (USA):

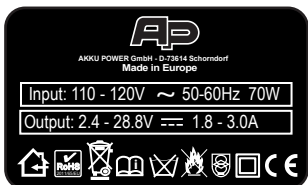

L-1810/ L-1830 (USA):

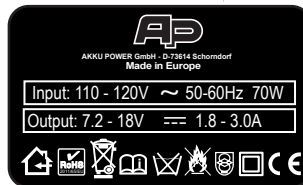

6. Inbetriebnahme und Anwendung

Linke rote LED (Leuchtdiode)

Wird das Gerät ans Stromnetz angeschlossen, leuchtet die linke LED rot, Ladegerät ist in Ordnung. Wenn diese LED rot blinkt, liegt eine Störung vor, ein Weiterladen ist nicht möglich!



7. Ladeverlauf

Der eingeschobene Akku wird auf Spannung, Temperatur, Kurzschluss und Verpolung überprüft. Vor Ladebeginn werden die Sicherheits Elemente (Bi-Metall oder NTC) über den Temperaturkontakt kontrolliert.

Rotes Blinklicht (rechte LED)

Durch das intelligente Ladeverfahren wird der Ladezustand des eingeschobenen Akkus in den ersten 8 sek. ermittelt.

Das Besondere an diesem Ladeverfahren ist das Erkennen des Ladezustandes. Durch die Modifizierung des Ladestromes wird der Anstieg der Ladespannung verhindert.

Grünes Dauerlicht (rechte LED)

Akku wird geladen.

Grünes Blinklicht (rechte LED) der Akku ist voll und das Ladegerät schaltet automatisch auf Erhaltungsladen um. Durch dieses Ladeverfahren wird der Akku geschont und immer vollständig aufgeladen.

Während des Netzbetriebes kann der Akku auf unbestimmte Zeit im Ladegerät bleiben, ohne Schaden zu nehmen. Ein Überladen ist ausgeschlossen!

Rotes Blinklicht (rechte LED) Die LED signalisiert, dass die Akkutemperatur außerhalb des Schnellladetemperaturbereiches 5°C - 40°C liegt. Sobald der zulässige Temperaturbereich erreicht wird, schaltet das Ladegerät automatisch auf Schnellladung um.

Rotes Dauerlicht (rechte LED) Der Akku ist defekt.

☀ LED links rot

rote LED leuchtet konstant



Ladegerät ist am Stromnetz angeschlossen und ladebereit

rote LED blinkt



Ladegerät ist defekt

☀ LED rechts, mehrfarbig

grüne LED leuchtet konstant



Ladeprozess

grüne LED blinkt



Akku ist vollgeladen

rote LED leuchtet konstant



Akku ist defekt

rote LED blinkt



Akku ist zu heiß oder zu kalt

8. Ladezeiten

Die Dauer der Ladezeit kann aus folgender Tabelle entnommen werden (die Ladezeit ist abhängig vom Entladezustand des Akkus).

Akku Type	Nominal Kapazität	max. Ladezeit
Ni-Cd/ Ni-MH/ Li-ION.....	1,5 Ah.....	25 min.
Ni-Cd/ Ni-MH/ Li-ION.....	3,0 Ah.....	50 min.
Ni-Cd/ Ni-MH/ Li-ION.....	7,5 Ah.....	150 min.

9. Warnung

Bitte beachten Sie, dass der Akku aus dem Ladeschacht entnommen werden muß, wenn das Ladegerät nicht am Netz angeschlossen ist. Ansonsten wird der Akku tiefentladen !

Das Ladegerät überwacht die Temperatur des Akku-Packs. Daher werden Akkus, die eine Temperatur über 40°C bzw. unter 5°C aufweisen, nicht geladen.

Das Ladegerät wurde für Ni-Cd, Ni-MH und Li-ION Akkus hergestellt. Bei Ni-MH Akkus kommt es zu einer höheren Erwärmung der Zellen, dies ist in diesem Fall nicht fehlerhaft sondern normal.

10. Entsorgung

Ladegeräte, Zubehör und Verpackungen sollten einer umweltgerechten Wiederverwertung zugeführt werden.

Nur für EU-Länder:

Werfen Sie die Ladegeräte nicht in den Hausmüll! Gemäß der Europäischen Richtlinie 2012/19/EG über Elektro- und Elektronik-Altgeräte und Ihrer Umsetzung in nationales Recht müssen nicht mehr gebrauchsfähige Ladegeräte getrennt gesammelt und einer umweltgerechten Wiederverwertung zugeführt werden.



11. Garantie

Für alle Akku Power Produkte gilt eine Garantie von 12 Monaten ab Rechnungsdatum. Ausgenommen sind Schäden, die auf Überbelastung oder unsachgemäße Behandlung zurückzuführen sind.

12. Optionales Zubehör

Zu unseren Ladegeräten können wir Ihnen noch folgendes Zubehör anbieten.

Adapter zum Laden von Akkus für:



AtlasCopco
Milwaukee



Dewalt / ELU



Fein



Metabo



Panasonic



Akku Analysegerät A36:

Mit dem A36 Akkuanalysegerät können Sie Akkus analysieren und entladen. Mit Hilfe des Kurztests werden innerhalb von 10 Sekunden der momentane Ladezustand (Anzeige der Akkukapazität in Prozent) und der Akkuinnenwiderstand (Ri) angezeigt.

Das A36 akzeptiert alle Arten von Akkus wie z.B. Ni-Cd, Ni-MH, Blei, Bleigel, Autobatterien, Li-Ion, Li-Polymer und Li-FePo4-Akkus von 1,2 Volt bis 36 Volt.

Beim Entladen ohne PC-Software, wählt das A36 den Entladestrom je nach Akku-Nennspannung automatisch. Ein 12 Volt Akku mit 2,0Ah ist im Durchschnitt in etwa 10 Minuten entladen. Mit der PC-Software kann man den Entladestrom selbst ändern. Der Akku kann auch im Intervall entladen werden.

13. CE Konformitätserklärung

Wir erklären in alleiniger Verantwortung, dass dieses Produkt mit den folgenden Normen oder normativen Dokumenten übereinstimmt: EN60335-1:2012, EN60335-2-29:2004+A2:2010, EN55014-1:2006+A1:2009+A2:2011, EN55014-2:1997+A1:2001+A2:2008, EN 50581:2012, gemäß den Bestimmungen der Richtlinien 2006/95/EG, 2004/108/EC, 2011/65/EC.

Schorndorf, den 15.04.2015

CE 2014

David Bech, Geschäftsführer

14. Kundendienst und Beratung

Der Kundendienst beantwortet Ihre Fragen zu Reparatur und Wartung Ihres Produktes sowie zu Ersatzteilen und Bedienung. Weitere Informationen finden Sie auch unter www.akkupower.com

Deutschland
Akku Power GmbH
Paul-Strähle-Str. 26
D 73614 Schorndorf

Frankreich
Akku Power International
International28, rue Cepe
64500 Saint Jean de Luz

Telefon: +49 7181 977350
FAX: +49 7181 9773529

Telefon: +33 5 59 51 73 88
FAX: +33 1 70 24 86 91

Änderungen, Irrtümer und Druckfehler vorbehalten !



1. General safety rules

Safety at work

1. Ensure a safe working environment. An untidy environment leads to an increased risk of accidents.
2. Do not use any chargers in an explosive environment such as in the vicinity of flammable liquids, gases or dust.
3. Ventilation slots on the charger must be protected from metal or metal cuttings.

Electrical safety

4. Always check the device, connection cable, extension cable and plug for damage and deterioration before use.
5. Keep the cable away from heat sources, oil and sharp edges.
6. Do not throw used batteries into the fire or dispose of these with household waste. Akku Power offers a service for the environmental disposal of old rechargeable batteries. Please ask your dealer.
7. The charger may not be exposed to rain or humidity. This will lead to an increased risk of electrocution.
8. Observe the symbols on the charger's rating plate.
9. The safe handling of the charger is only guaranteed if the safety and operating information are carefully read and adhered to.

Use and care

10. The charger is not meant to be used by persons (including children from 8 years) with limited physical, sensory or mental abilities or lacking experience and/or knowledge unless tasked by a person responsible for their safety or following instructions from the latter as to how to operate the device. Children should be supervised to ensure that they do not play with the device.
11. Store unused chargers outside the reach of children and do not allow anyone to use these who is not familiar with the device or these instructions.
12. Take proper care of the charger. Keep an eye out for defective connections and proper seating of moving parts, defects and all other conditions that may affect the device's operation. Have any damage to the charger fixed before use.
13. The charger may only be used with the specially provided battery. The use of other batteries can cause danger of injury or fire.
14. The charger is for charging Ni-Cd, Ni-MH and Li-Ion batteries with capacities ranging from 2,4V to 28,8V or rather 7,2V - 18,0V and 1,5Ah to 7,5Ah.
15. The unused battery may not be stored in the vicinity of other metallic objects such as paper clips, coins, nails, screws or other metallic objects as there is a danger of contact.
16. Improper use can lead to fluid leaking from the battery; avoid in this case any physical contact with the fluid. If you accidentally come into contact with this, wash the area concerned thoroughly with water. Seek medical assistance if fluid gets into the eyes.

Maintenance

17. Do not disassemble either the battery or the charger. Only allow specialists to maintain the charger. This will ensure the long-term safety of the charger.
18. Cleaning and maintenance should not be carried out by unsupervised children.

2. Basic functions

- Quick charger for 2,4V - 28,8V or rather 7,2V - 18,0V Ni-Cd/ Ni-MH/ Li-Ion Battery packs.
- Microprocessor-controlled charging, charging times 30-150 min. depending on the battery's capacity (1,5Ah - 7,5Ah)
- Automatic voltage detection
- Impulse float charge at Ni-MH battery
- Polarity protection
- Defective battery detection
- Battery pressure increase protection
- Charging current 3,0A

3. Assembly

The charger is suitable for operation in dry rooms. All ventilation slots are to be kept clear. Place as far away as possible from heating and exposure to heat as an ambient temperature of over 35° C can lead to a considerably longer charging time.

4. Network connection

The details on the type plate regarding supply voltage and frequency should be observed before connecting the device. The charger will be ready for use once the power cable has been inserted into the socket.

5. Technical details

Input voltage EU Version:.....	220-240V / 50Hz-60Hz
Input voltage US Version:.....	110-120V / 50Hz-60Hz
Output voltage L1810 / L1830:.....	7,2V - 18,0V
Output voltage L2410 / L2430:.....	2,4V - 28,8V
Charge current:.....	max. 3,0 A
Float charge:.....	30 mA
Charge time:.....	max. 150 min at 7,5 Ah
Energy absorption:.....	Standby < 1W, max. 70W
Weight:.....	max. 0,5 kg
Dimensions L1810 / L2410:	152 x 86 x 76 mm
Dimensions L1830 / L2430:	150 x 85 x 75 mm
Shutdown criteria:.....	-ΔU, temperature shutdown
Operating temperature:.....	+5°C - 40°C
Storage temperature.....	-20°C - 60°C
Safety class:.....	II
Battery system:.....	Ni-Cd/ Ni-MH/ Li-ION
Battery capacity:	1,5Ah (2 cells) at 7,5Ah (21 cells)

L-2430/ L-2410 (EU) :

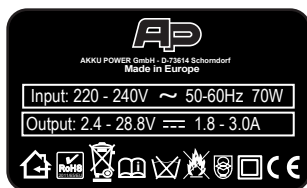

L-1810 / L-1830 (EU):

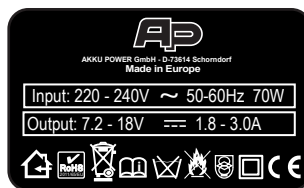

L-2430/ L-2410 (USA):

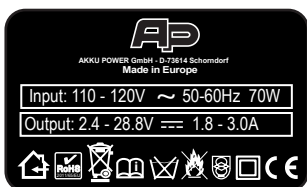

L-1810/ L-1830 (USA):

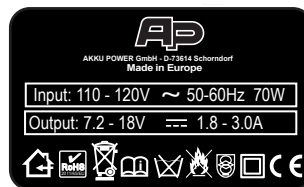

6. Commissioning and use

Left-hand red LED (Light-emitting diode)

If the device is connected to the power network, the left-hand LED will light up red, the device is working properly. If this LED flashes red, there is a malfunction, charging may not be continued.



7. Charging process

The inserted battery will be examined as to voltage, temperature, short circuiting and polarity. Before starting charging, the safety elements (bi-metal or NTC) will be verified via the temperature contact.

Flashing red light (right-hand LED)

The intelligent charging process will ascertain the charging state of the inserted battery in the first 8 seconds.

The special feature of this charging process is the recognition of the charging state. The modification of the charging current prevents any increase of the charging voltage.

Steady green light (right-hand LED)

The battery is being charged.

Flashing green light (right-hand LED) the battery is fully charged and the charger automatically switches to float charging. This charging process will save the battery and ensure that it is always fully charged.

During mains operation, the battery can remain on the charger for an unlimited period without being damaged. There is no danger of overcharge.

Flashing red light (right-hand LED) The LED indicates that the battery temperature is outside the quick charge temperature range of 5° C - 40° C. The charger will automatically switch to quick charger as soon as the permissible temperature is reached.

Steady red light (right-hand LED) The battery is defective.

☀ Left-hand LED red

red LED is lit constantly	—————		The charger is connected to the power network and ready for charging.
Red LED flashes	-----		Charger is defective

☀ Red-hand LED multicoloured

Green LED is lit constantly	—————		Charging
Green LED flashes	-----		Battery is fully charged
Red LED is lit constantly	—————		Battery is defective
Red LED flashes	-----		Battery is too hot or too cold

8. Charging times

The duration of the charging time is shown in the following table (the charging time depends on the battery's discharge state).

Battery type Nominal capacity max. charging time

Ni-Cd/ Ni-MH/ Li-ION.....	1,5 Ah.....	25 min.
Ni-Cd/ Ni-MH/ Li-ION.....	3,0 Ah.....	50 min.
Ni-Cd/ Ni-MH/ Li-ION.....	7,5 Ah.....	150 min.

9. Warning

Please note that the battery must be removed from the charging slot if the charger is not connected to the network. The battery will otherwise become completely discharged.

The charger will monitor the temperature of the battery pack. Batteries at temperatures of above 40° C or below 5° C will not therefore be charged.

The charger was manufactured for Ni-Cd, Ni-MH und Li-ION batteries. Ni-MH battery cells get hotter, which does not indicate a defect and is quite normal.

10. Disposal

Charging devices, accessories and packaging should be recycled in an environmentally-friendly manner.

Only for EU countries:

Do not dispose of charging devices in household waste. In accordance with the European Directive 2012/19/EC on Waste Electrical and Electronic Equipment and its implementation into national law, un-serviceable chargers should be collected separately and recycled in an environmentally-friendly manner.



11. Guarantee

All Akku Power products come with a 12-month guarantee from the invoice date. This does not cover damage due to overcharge or improper handling.

12. Optional accessories

In addition to our batter chargers we can offer you the following accessories.

Battery charging adapter for:



AtlasCopco
Milwaukee



Dewalt / ELU



Fein



Metabo



Panasonic



Battery analyzing device A36:

You can analyse and discharge batteries using the A36 battery analyzing device. You can use the accelerated test to display the current battery charge status (display of the battery capacity as a percentage) and the battery internal resistance (Ri) within 10 seconds.

The A36 accepts batteries of all types including Ni-Cd, Ni-MH, lead, Bleigel, car batteries, Li-Ion, Li-Polymer and Li-FePo4 batteries from 1,2 volt to 36 volt.

When discharging without PC software, the A36 selects the discharge current automatically according to the battery rating. A 12-volt battery of 2.0Ah is discharged in approximately 10 minutes on average. You can change the discharge current yourself using the PC software. The battery can also be discharged intermittently.

13. EC Declaration of Conformity

We declare under our sole responsibility that this product corresponds to the following norms or normative documents: EN60335-1:2012, EN60335-2-29:2004+A2:2010, EN55014-1:2006+A1:2009+A2:2011, EN55014-2:1997+A1:2001+A2:2008, EN 50581:2012 in accordance with Directives 2006/95/EG, 2004/108/EC, 2011/65/EC.

Schorndorf, 15.04.2015

CE 2014

David Bech, Managing Director

14. Customer service and advice

The customer service department will answer your questions regarding repairs and maintenance for your product as well as regarding spare parts and operation. You can also find further information at www.akkupower.com

Germany

Akku Power GmbH
Paul-Strähle-Str. 26
D 73614 Schorndorf

Phone: +49 7181 977350
FAX: +49 7181 9773529

France

Akku Power International
International28, rue Cepe
64500 Saint Jean de Luz

Phone: +33 5 59 51 73 88
FAX: +33 1 70 24 86 91

Rights of modification errors and printing errors reserved.



1. Almindelige sikkerhedsregler

Sikkerhed på arbejdspladsen

1. Hold dit arbejdsområde rent. Uordentlige omgivelser øger uheldsrisikoen.
2. Batterilader må ikke bruges i nærheden af eksplosionsfarlige områder, i nærheden af brændbar væske, gasser og støv.
3. Ventileringsslidser ved batterilader beskyttes mod metal hhv. metalspån.

EI-sikkerhed

4. Før brug kontrolleres apparat, tilslutningskabel, forlængerledning og stik for beskadigelser og slidtage.
5. Hold kablet væk fra stor varme, olie og skarpe kanter.
6. Brugte genopladelige batterier må ikke bortskaffes via husholdningsaffald. Akku Power tilbyder miljøvenlig bortskaffelse af brugte batterier, spørg din forhandler.
7. Batterilader må hverken udsættes for regn eller fugtighed. Dermed øges risikoen for elektrisk stød.
8. Følg symbolerne på batteriladerens typeskilt.
9. Sikker håndtering af batterilader er kun garanteret, hvis sikkerheds- og betjeningsvejledningerne læses omhyggeligt og overholdes.

Brug og pleje

10. Batterilader må ikke bruges af personer (inkl. børn fra 8 år) med indskrænkede fysiske, sensoriske eller psykiske evner eller af personer med manglende erfaring og/eller viden undtagen de overvåges af en sikkerhedsansvarlig person eller er blevet oplært af denne vedr. apparatbrug. Børn bør overvåges for at sikre, at de ikke leger med apparatet.
11. Batterilader, der ikke skal bruges opbevares utilgængeligt for børn, og sørg for at ingen bruger apparatet, som ikke er fortrolig med instrukserne eller anvendelsen.
12. Plej ladeapparatet. Check apparatet for fejlagtige forbindelser, fastsiddende bevægelige dele, defekter af enhver art, der kan påvirke apparatets funktionsmåde. Et beskadiget apparat skal repareres før brug.
13. Batterilader må kun bruges med special dertil egnede genopladelige batterier. Brug af andre genopladelige batterier kan medføre uhelds- og brandfare.
14. Batterilader bruges til opladning af Ni-Cd, Ni-MH og Li-Ion batterier fra 2,4V til 28,8V med 7,2 - 18,0V spænding og 1,5Ah til 7,5Ah kapacitet.
15. Ikke brugt batteri må ikke komme i nærheden af andre metalliske genstande som fx mønter, søm, skruer eller andre metalliske genstande - fare for at kontakterne rører hinanden.
16. Ved forkert brug kan der komme væske ud af batteriet. I dette tilfælde bør enhver hudkontakt med væske undgås. Ved utilsigtig berørelse, vaskes pågældende sted med rigeligt vand. Kontakt desuden en læge, hvis væsken kommer i øjnene.

Vedligeholdelse

17. Hverken batteri eller batterilader må adskilles. Batterilader må udelukkende repareres af fagpersonale. Dette garanterer at batteriladeren holder længe og er sikker.
18. Børn bør altid overvåges hvis de renser eller vedligeholder apparatet.

2. Basisfunktioner

- Hurtig-oplader til 2,4V til 28,8V med 7,2 til 18,0V Ni-Cd/ Ni-MH/ Li-ION Genopladelige batterier
- Microprocessor opladning, opladetid 30-150 minutter afhængig af batteriets kapacitet (1,5Ah - 7,5Ah)
- Automatisk spændingsregistrering
- Impuls-vedligeholdelsesladning af Ni-MH batterier
- Omvendt polaritetsbeskyttelse
- Batteri-defekt-detektor
- Batteri-trykstigningsbeskyttelse
- Ladestrøm 3,0A

3. Opstilling

Batterilader er egnet til brug i tørre lokaler. Samtlige ventileringsslidser holdes fri. Må ikke udsættes for varmen af varmeapparater eller direkte solstråling, da en omgivelsestemperatur på mere end 35°C forlænger ladetiden betydeligt.

4. Nettilslutning

Før batterilader tilsluttes kontrolleres angivelserne vedr. netspænding og frekvens på typeskiltet. Efter isættelse af stikket i stikdåsen er batteriladern brugsklar.

5. Tekniske data

Indgangsspænding ved EU Version:.....	220-240V / 50Hz-60Hz
Indgangsspænding ved US Version:.....	110-120V / 50Hz-60Hz
Udgangsspænding L1810 / L1830:.....	7,2V - 18,0V
Udgangsspænding L2410 / L2430:.....	2,4V - 28,8V
Ladestrøm:.....	max. 3,0 A
Vedligeholdelsesladning:.....	30 mA
Ladetid:.....	max. 150 min bei 7,5 Ah
Energioptagning:.....	Standby < 1W, max. 70W
Vægt:.....	max. 0,5 kg
Mål L1810 / L2410:.....	152 x 86 x 76 mm
Mål L1830 / L2430:.....	150 x 85 x 75 mm
Afbrydelseskriterier:.....	-ΔU, Temperaturafbrydelse
Driftstemperatur:.....	+5°C - 40°C
Opbevaringstemperatur:.....	-20°C - 60°C
Beskyttelsesklasse:.....	II
Batterisystem:.....	Ni-Cd/ Ni-MH/ Li-ION
Batterikapacitet:.....	1,5Ah (2 celler) til 7,5Ah (21 celler)

L-2430/ L-2410 (EU) :

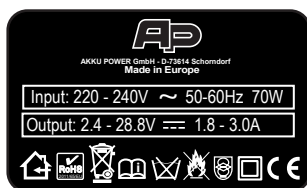

L-1810 / L-1830 (EU):

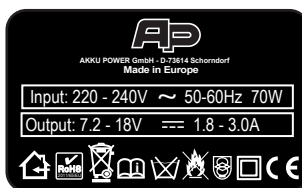

L-2430/ L-2410 (USA):

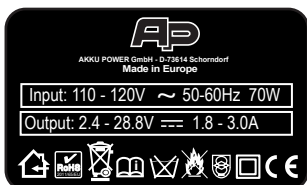

L-1810/ L-1830 (USA):

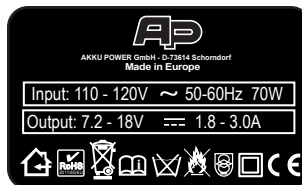

6. Idriftsættelse og anvendelse

Rød LED (lysdiode) til venstre

Tilsluttes apparatet strømnettet, lyser den venstre LED rød. Opladeren er i orden. Blinker denne LED rød, er noget ikke i orden og opladning er ikke længere muligt!



7. Opladning

Isatte batteri kontrolleres for spænding, temperatur, kortslutning og den korrekte polaritet. Før opladningen kontrolleres sikkerhedselementerne (Bi-metal eller NTC) via temperaturkontakten.

Rødt blinklys (højre LED)

Ved hjælp af den intelligente opladningsproces oplyses ladetilstanden af isatte batteri indenfor 8 sekunder.

Det særlige ved denne opladningsproces er, at opladningstilstanden registreres. Ved tilpasning af ladestrømmen forhindres at ladespændingen stiger.

Permanent grønt lys (højre LED)

Batteri oplades.

Grønt blinklys (højre LED) batteri er fuldstændigt opladet, og apparatet skifter automatisk til vedligeholdelsesladning. Med denne fremgangsmåde skånes batteriet, og det er altid fuldstændigt opladet.

Så længe batteriladeren er tilsluttet strømnettet kan batteriet forblive i opladeren i ubestemt tid uden at tage skade. Overladning er udelukket!

Rødt blinklys (højre LED) LED angiver, at batteritemperaturen er udenfor hurtig-opladnings temperaturområdet 5°C - 40°C. Så snart tilladte temperaturområde opnås, skifter opladeren automatisk til hurtig-opladning.

Rødt permanentlys (højre LED) Batteri er defekt.

LED venstre rød

rød LED lyser permanent



batterilader er tilsluttet strømnettet og brugsklar

rød LED blinker



batterilader er defekt

LED højre, flere farver

grøn LED lyser permanent



opladningsproces

grøn LED blinker



batteri er fuldstændigt opladet

rød LED lyser permanent



batteri defekt

rød LED blinker



batteri for varm eller kold

8. Opladningstider

Opladningstiderne står i følgende tabel (opladningstid er afhængig af batteriets ladestatus).

Batteri Type	Nominel Kapacitet	Max. Opladningstid
Ni-Cd/ Ni-MH/ Li-ION.....	1,5 Ah.....	25 min.
Ni-Cd/ Ni-MH/ Li-ION.....	3,0 Ah.....	50 min.
Ni-Cd/ Ni-MH/ Li-ION.....	7,5 Ah.....	150 min.

9. Advarsel

Husk, at batterier skal tages ud af batteriladeren, hvis den ikke er tilsluttet strømnettet. Ellers fuldaffadning af batterier!

Batterilader overvåger batteripakkens temperatur. Genopladelige batterier med en temperatur over 40°C eller under 5°C oplades ikke.

Batterilader er egnet til genopladelige Ni-Cd, Ni-MH og Li-ION batterier. Ved Ni-MH batterier bliver cellerene varmere, dette er ingen fejl men normalt i dette tilfælde.

10. Bortskaffelse

Batterilader, tilbehør og emballage bør bortskaffes miljøvenligt og afleveres til recyclingsteder.

Kun til EU-lande:

Batterilader må ikke komme i husholdningsaffald! Iht. europæiske direktiv 2012/19/EG vedr. brugte elektro- og elektronikapparater og dens anvendelse i national lovgivning skal gamle/brugte opladere indsamles adskilt og tilføres miljøvenligt recycling.



11. Garanti

Til alle Akku Power produkter gælder en garanti på 12 måneder fra regningsdato. Undtagen er skader, der opstår på grund af overbelastning eller usagkyndig behandling.

12. Valgfrit tilbehør

Til vores opladere kan vi tilbyde følgende tilbehør.

Adapter til opladning af batterier til:



AtlasCopco
Milwaukee



Dewalt / ELU



Fein



Metabo



Panasonic



Batteri-analyseapparat A36:

Med A36 batteri-analyseapparatet kan batterier analyseres og aflades. Ved hjælp af en hurtigtest vises den aktuelle ladetilstand (visning af batterikapaciteten i procent) og batteriets indre modstand (Ri) i løbet af 10 sekunder.

A36 accepterer alle slags batterier som f.eks. Ni-Cd, Ni-MH, bly, blygele, bilbatterier, Li-Ion, Li-polymer og Li-FePo4-batterier på 1,2 volt til 36 volt.

Ved afladning uden pc-software vælger A36 automatisk afladningsstrømme alt efter batteriets mærkespænding. Et 12-volt-batteri med 2,0Ah er i gennemsnit afladet i løbet af ca. 10 minutter. Ved hjælp af pc-softwaren kan man selv ændre afladningsstrømmen. Batteriet kan også aflades i intervaller.

13. CE-overensstemmelseserklæring

Vi erklærer i eget ansvar, at dette produkt stemmer over ens med de følgende normer eller normative dokumenter: EN60335-1:2012, EN60335-2-29:2004+A2:2010, EN55014-1:2006+A1:2009+A2:2011, EN55014-2:1997+A1:2001+A2:2008, EN 50581:2012, iht. bestemmelserne i direktiverne 2006/95/EG, 2004/108/EC, 2011/65/EC.

Schorndorf, 15.04.2015

CE 2014

David Bech, direktør

14. Kundeservice og rådgivning

Vores kundeservice besvarer alle dine spørgsmål vedrørende reparation og service af dit produkt samt reservedele og betjening. Du finder yderligere informationer på www.akkupower.com

Tyskland

Akku Power GmbH
Paul-Strähle-Str. 26
D 73614 Schorndorf
Telefon: +49 7181 977350
FAX: +49 7181 9773529

Frankrig

Akku Power International
International28, rue Cepe
64500 Saint Jean de Luz
Telefon: +33 5 59 51 73 88
FAX: +33 1 70 24 86 91

Med forbehold for ændringer, fejl og trykfejl



1. Algemene veiligheidsvoorschriften

Veiligheid op het werk

1. Zorg voor een schone werkomgeving. In rommelige omgeving bestaat er een verhoogd risico op ongevallen.
2. Gebruik geen laadapparaten in een explosiegevaarlijke atmosfeer, zoals in de buurt van brandbare vloeistoffen, gas of stof.
3. Ventilatie-openingen aan het laadapparaat moeten tegen metaalvijsel worden beschermd.

Elektrische veiligheid

4. Controleer vóór elk gebruik, het apparaat, de aansluitkabels, verlengkabels en stekkers op beschadigingen en veroudering.
5. Houd het snoer uit de buurt van hitte, olie en scherpe randen.
6. Gooi geen verbruikte batterijen in vuur of in huishoudelijk afval. Akku Power biedt een milieuvriendelijke service aan om oude batterij af te danken en door een nieuwe te vervangen, raadpleeg uw dealer.
7. Het laadapparaat kan worden blootgesteld aan regen of vocht. Daarom bestaat er een verhoogd risico van elektrische schok.
8. Let op de symbolen op het typeplaatje van het laadapparaat.
9. Het veilig hanteren van het laadapparaat wordt alleen gegarandeerd als de veiligheids- en gebruiksinstructies zorgvuldig worden gelezen en in acht worden genomen.

Gebruik en onderhoud

10. Het laadapparaat is niet bedoeld om te worden gebruikt door personen (inclusief kinderen vanaf 8 jaar) met beperkte lichamelijke, zintuiglijke of geestelijke vermogens, of gebrek aan ervaring en/of kennis gebruikt, tenzij zij onder toezicht staan van een persoon die verantwoordelijk is voor hun veiligheid of instructies van hen hebben ontvangen over hoe het apparaat dient te worden gebruikt. Kinderen moeten onder toezicht staan om ervoor te zorgen dat ze niet met het apparaat spelen.
11. Bewaar ongebruikte het laadapparaten buiten het bereik van kinderen en laat niemand die niet met de werking van het apparaat of met deze instructies vertrouwd is om deze te gebruiken.
12. Onderhoud van het laadapparaat. Let op gebroken draden, vastzittende bewegende delen, gebreken en alle andere voorwaarden die de werking van het instrument kunnen beïnvloeden. U dient voor het gebruik het laadapparaat in geval van schade te laten repareren.
13. Het laadapparaat mag alleen worden gebruikt met de daarvoor bedoelde batterij. Het gebruik van andere batterijen kunnen een risico op brand en persoonlijk letsel met zich mee brengen.
14. Het laadapparaat dient voor het opladen van Ni-Cd, Ni-MH- en Li-ion-batterijen met 2,4V- tot 28,8V/ 7,2V tot 18V -spanning en 1,5 Ah tot 7,5Ah-capaciteit.
15. De niet-gebruikte batterij mag niet worden gebruikt in de buurt van andere metalen voorwerpen zoals paperclips, munten, spijkers, schroeven of andere kleine metalen voorwerpen, om er risico bestaat dat de contacten worden aangeraakt.
16. Bij onoordeelkundig gebruik kan er vloeistof uit de batterij lekken; voorkom in dit geval elk lichaamscontact met de vloeistof. Als u per ongeluk hiermee in contact komt, wast u de getroffen plek grondig met water. Raadpleeg een arts als er vloeistof in de ogen komt.

Onderhoud

17. Haal de batterij of het laadapparaat niet uit elkaar. Laat het laadapparaat alleen door gekwalificeerd personeel onderhouden. Dit zorgt voor de veiligheid op lange termijn van het laadapparaat.
18. Reiniging en onderhoud mag niet zonder toezicht worden uitgevoerd door kinderen.

2. Basisfuncties

- Snellaadapparaat voor 2,4V tot 28,8V/ 7,2V tot 18V Ni-Cd/ Ni-MH/ Li-Ion-batterijpakketten
- Microprocessorgestuurd opladen, laadtijden 30-150min. afhankelijk van de capaciteit van de batterij (1,5Ah - 7,5Ah)
- Automatische spanningsdetectie
- Druppelladen van Ni-MH-batterijen
- Beveiligd tegen omgekeerde polariteit
- Batterij defectdetectie
- Batterij bescherming drukverhoging
- Laadstroom 3,0A

3. Plaatsing

Het laadapparaat is geschikt voor gebruik in droge ruimtes. Alle ventilatie-openingen moeten worden vrijgehouden. Indien mogelijke ver van opwarming en zonnestraling opstellen, omdat een omgevingstemperatuur van meer dan 35°C tot een veel langere laadtijd kan leiden.

4. Netaansluiting

Vóór het aansluiten van het laadapparaat dienen de specificaties aangaande spanning en frequentie op het typeplaatje in acht te worden genomen. Na het aansluiten van het netsnoer in het stopcontact is het laadapparaat bedrijfsklaar.

5. Technische gegevens

Ingangsspanning EU Version:.....	220-240V / 50Hz-60Hz
Ingangsspanning US Version:.....	110-120V / 50Hz-60Hz
Uitgangsspanning L1810 / L1830:.....	7,2V - 18,0V
Uitgangsspanning L2410 / L2430:.....	2,4V - 28,8V
Oplaadstroom:.....	max. 3,0 A
Druppelladen:.....	30 mA
Oplaadtijd:.....	max. 150 min bij 7,5 Ah
Opgenomen vermogen:.....	Standby < 1W, max. 70W
Gewicht:.....	max. 0,5 kg
Afmetingen L1810 / L2410:.....	152 x 86 x 76 mm
Afmetingen L1830 / L2430:.....	150 x 85 x 75 mm
Uitschakelcriteria:.....	-ΔU, Temperatuuruitschakeling
Toelaatbaar oplaadtemperatuurbereik:.....	+5°C - 40°C
Opslagtemperatuur:.....	-20°C - 60°C
Beschermingsklasse:.....	II
Batterijsysteem:.....	Ni-Cd/ Ni-MH/ Li-ION
Batterijcapaciteit:.....	1,5Ah (2 cellen) tot 7,5Ah (21 cellen)

L-2430/ L-2410 (EU) :

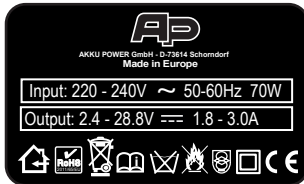

L-1810 / L-1830 (EU):

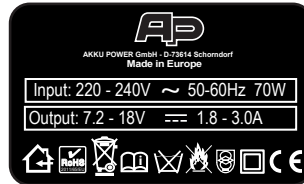

L-2430/ L-2410 (USA):

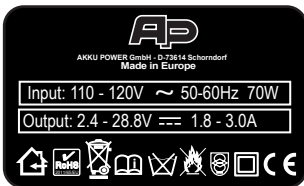

L-1810/ L-1830 (USA):

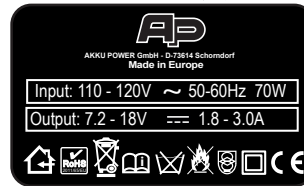

6. Inbedrijfsname en gebruik

Linker-rode-LED (lichtdiode)

Als het apparaat is aangesloten, wordt het linker-LED-licht rood. Laadapparaat werkt naar behoren. Wanneer deze LED rood knippert, is er een storing. Er kan niet meer verder worden opgeladen!



7. Laadproces

De geplaatste batterij wordt getest op spanning, temperatuur, kortsluiting en omgekeerde polariteit. Vóór het laden worden de beveiligingselementen (Bi-metaal of NTC) via het temperatuurcontact gecontroleerd.

Knipperend rood licht (rechter-LED)

Dankzij de intelligente oplaadmethode wordt de laadtoestand van de geplaatste batterijen tijdens de eerste 8 sec. bepaald.

Het bijzondere aan deze oplaadmethode is om de toestand van het laden te identificeren. Door de wijziging van de laadstroom, wordt de toename van de laadspanning voorkomen. (rechter-LED).

Continu groen licht (rechter-LED)

Batterij wordt opgeladen.

De geplaatste batterij wordt getest op spanning, temperatuur, kortsluiting en omgekeerde polariteit. Vóór het laden worden de beveiligingselementen (Bi-metaal of NTC) via het temperatuurcontact gecontroleerd.

Knipperend rood licht (rechter-LED)

Dankzij de intelligente oplaadmethode wordt de laadtoestand van de geplaatste batterijen tijdens de eerste 8 sec. bepaald.

Het bijzondere aan deze oplaadmethode is om de toestand van het laden te identificeren. Door de wijziging van de laadstroom, wordt de toename van de laadspanning voorkomen. (rechter-LED).

Continu groen licht (rechter-LED)

Batterij wordt opgeladen.

☀ LED links rood

rode LED is continu verlicht



het laadapparaat is aangesloten op het voedingsnet a aangesloten en klaar om op te laden

rode LED knippert



het laadapparaat is defect

☀ LED rechts, veelkleurig

groene LED is continu verlicht



laadproces

groene LED knippert



batterij is volledig opgeladen

rode LED is continu verlicht



batterij is defect

rode LED knippert



batterij is te warm of te koud

8. Laadtijden

De duur van het opladen kan worden afgeleid uit de volgende tabel (de oplaadtijd is afhankelijk van de ontladen toestand van de batterij).

Batterijtype	Nominale capaciteit	max. oplaadtijd
Ni-Cd/ Ni-MH/ Li-ION.....	1,5 Ah.....	25 min.
Ni-Cd/ Ni-MH/ Li-ION.....	3,0 Ah.....	50 min.
Ni-Cd/ Ni-MH/ Li-ION.....	7,5 Ah.....	150 min.

9. Waarschuwing

Let erop dat de batterij uit het oplaadsleuf wordt verwijderd als het laadapparaat niet met het netwerk is verbonden. Anders wordt de batterij te diep ontladen!

Het laadapparaat controleert de temperatuur van het batterijpakket. Daarom worden er geen batterijen met een temperatuur van boven 40°C of onder de 5°C geladen.

Het laadapparaat is gefabriceerd voor Ni-Cd, Ni-MH- en Li-Ion-batterijen. In Ni-MH-batterijen leidt het tot een hogere opwarming van de cellen; dit is in dit geval geen fout, maar normaal.

10. Afdanken

Laadapparaten, accessoires en verpakkingen moeten d.m.v. een milieuvriendelijke recycling worden afgevoerd. Alleen voor EU-landen:

Gooi geen laadapparaten bij het huishoudelijk afval! Volgens de Europese Richtlijn 2012/19/EG inzake afgedankte elektrische en elektronische apparatuur en de omzetting daarvan naar de nationale wetgeving, dienen niet meer bruikbare laadapparaten apart te worden ingezameld en op milieuvriendelijke wijze te worden gerecycleerd.



11. Garantie

Voor alle producten van Akku Power geldt dat zij een garantie van 12 maanden vanaf de factuurdatum hebben. Uitsluitend is schade als gevolg van overbelasting of onoordeelkundige gebruik.

12. Optioneel toebehoren

Bij onze laadtoestellen kunnen wij u nog de volgende accessoires aanbieden.

Adapter voor het laden van accu's voor:



AtlasCopco
Milwaukee

Dewalt / ELU

Fein

Metabo

Panasonic



Accu-analysetoestel A36:

Met het A36-accu-analysetoestel kunt u accu's analyseren en ontladen. Met behulp van de korte tests worden binnen 10 seconden de momentele laadtoestand (weergave van de accucapaciteit in procenten) en de inwendige accuweerstand (Ri) weergegeven.

De A36 accepteert alle soorten accu's, bijv. Ni-Cd, Ni-MH, lood, loodgel, autoaccu's, Li-ion, Li-polymeer en Li-FePo4-accu's van 1,2 volt tot 36 volt.

Bij het ontladen zonder pc-software kiest de A36 de ontlaadstroom al naargelang de accuspanning automatisch. Een 12-volt-accu met 2,0 Ah is gemiddeld na ca. 10 minuten ontladen. Met de pc-software kunt u de ontlaadstroom zelf wijzigen. De accu kan ook in intervallen ontladen worden.

13. CE-conformiteitsverklaring

Wij verklaren onder onze eigen verantwoordelijkheid dat dit product voldoet aan de volgende normen of andere normatieve documenten. EN60335-1:2012, EN 60335-2-29:2004 + A2:2010, EN55014-1:2006+A1:2009+A2:2011, EN55014-2:1997+A1:2001+A2:2008, EN 50581:2012 in overeenstemming met de bepalingen van richtlijnen 2006/95/EG, 2004/108/EG 2011/65/EG.

Schorndorf, 19.02.2015

CE 2014

David Bech, CEO

14. Klantenservice en advies

De medewerkers van de klantenservice beantwoorden uw vragen over reparatie en onderhoud van uw product, over reserveonderdelen en over de bediening. Voor meer informatie verwijzen wij naar www.akkupower.com.

Duitsland

Akku Power GmbH
Paul-Strähle-Str. 26
D 73614 Schorndorf
Telefoon: +49 7181 977350
FAX: +49 7181 9773529

Frankrijk

Akku Power International
International28, rue Cepe
64500 Saint Jean de Luz
Telefoon: +33 5 59 51 73 88
FAX: +33 1 70 24 86 91

Wijzigingen, vergissingen en drukfouten voorbehouden.



1. Règles de sécurité générales

Sécurité au poste de travail

1. Veillez à un environnement de travail propre. Il existe en effet un risque d'accident accru dans un environnement désordonné.
2. N'utilisez jamais un chargeur dans un environnement soumis au risque d'explosions, p. ex. à proximité de liquides, gaz ou poussières inflammables.
3. Les fentes d'aération sur le chargeur doivent être protégées contre les métaux ou les copeaux de métal.

Sécurité électrique

4. Avant toute utilisation de l'appareil, veuillez vérifier l'absence de dommages et de traces de vieillissement sur le câble de raccordement, le câble de rallonge et le connecteur.
5. Éloignez le câble de la chaleur, des huiles et des bords acérés.
6. Ne jetez pas les accumulateurs épuisés dans le feu ou dans les ordures ménagères. Akku Power propose une élimination des anciens accumulateurs en tenant compte de la protection de l'environnement ; veuillez contacter votre revendeur spécialisé s.v.p.
7. N'exposez pas le chargeur à la pluie ni à l'humidité. Il existe sinon risque accru d'électrocution.
8. Veuillez respecter les symboles sur la plaquette de puissance du chargeur.
9. La sécurité d'utilisation du chargeur est uniquement garantie si les consignes de sécurité et si les instructions relatives au mode de fonctionnement ont été lues et sont respectées.

Utilisation et entretien

10. Le chargeur n'est pas conçu de manière à permettre son utilisation par des personnes (y compris enfants à partir de 8 ans) physiquement, sensoriellement ou mentalement handicapées, non expérimentées et / ou non familiarisées avec le mode de fonctionnement, sauf si un superviseur les surveille ou leur donne des instructions quant à l'utilisation de l'appareil. Les enfants devraient être surveillés pour exclure qu'ils jouent avec l'appareil.
11. Stockez le chargeur non utilisé hors de la portée des enfants et interdisez l'utilisation de l'appareil à toute personne ne connaissant pas les présentes instructions.
12. Gardez le chargeur dans un état bien entretenu. Vérifiez l'absence de liaisons défectueuses, de pièces mobiles grippées, de défauts et de toute autre situation susceptible de menacer le bon fonctionnement de l'appareil. Si le chargeur est défectueux, faites-le réparer avant son utilisation.
13. Le chargeur doit uniquement être utilisé en liaison avec les accumulateurs spécialement prévus à cet effet. L'utilisation d'autres accumulateurs risque d'entraîner des blessures et des incendies.
14. Le chargeur est destiné à charger des accumulateurs Ni-Cd, Ni-MH et Li-Ion d'une tension entre 2,4V - 28,8V / 7,2V - 18V et d'une capacité de 1,5Ah à 7,5Ah.
15. L'accumulateur non utilisé ne doit pas se trouver à proximité d'autres objets métalliques tels que trombones, pièces de monnaie, clous, vis, etc. car les contacts risquent sinon d'entrer en contact.
16. Si l'accumulateur est manipulé de manière non conforme, il y a risque de sortie de liquide ; dans ce cas, évitez tout contact corporel avec ce liquide. Si vous le touchez par mégarde, lavez abondamment à l'eau l'endroit concerné de votre corps. Consultez de plus un médecin si le liquide pénètre dans l'œil.

Entretien

17. Ne désassemblez jamais l'accumulateur ou le chargeur. Confiez l'entretien du chargeur toujours à un personnel spécialisé. Vous assurez ainsi la sécurité permanente du chargeur.
18. Le nettoyage et l'entretien ne devraient pas être effectués par des enfants hors surveillance.

2. Fonctions de base

- Chargeur rapide pour blocs d'accumulateurs Ni-Cd/ Ni-MH/ Li-Ion de 2,4V à 28,8V/ 7,2V à 18V
- Chargement microprocesseurisé, temps de chargement de 30 à 150 minutes, en fonction de la capacité de l'accumulateur (1,5Ah - 7,5Ah)
- Reconnaissance automatique de la tension
- Charge pulsée d'entretien des accumulateurs Ni-MH
- Protection contre la permutation des pôles
- Détection d'accumulateurs défectueux
- Protection contre la montée en pression de l'accumulateur
- Courant de charge 3,0A

3. Mise en place

Le chargeur est prévu pour une utilisation dans des locaux secs. Toutes les fentes d'aération doivent être maintenues libres. Mise en place dans la mesure du possible à l'abri de rayons de chauffages et du soleil étant donné qu'une température ambiante supérieure à 35°C ralentit considérablement le temps de charge.

4. Raccordement au réseau de courant électrique

Avant le raccordement de l'appareil, renseignez-vous sur la tension électrique et la fréquence indiquées sur la plaque signalétique. Après avoir enfilé le câble électrique dans la prise, le chargeur est prêt au fonctionnement.

5. Caractéristiques techniques

Tension d'entrée EU Version:	220-240V / 50Hz-60Hz
Tension d'entrée US Version:	110-120V / 50Hz-60Hz
Tension de sortie L1810 / L1830:	7,2V - 18,0V
Tension de sortie L2410 / L2430:	2,4V - 28,8V
Courant de charge:	max. 3,0 A
Charge d'entretien:	30 mA
Temps de chargement:	max. 150 min à 7,5 Ah
Consommation:	Standby < 1W, max. 70W
Poids:	max. 0,5 kg
Dimensions L1810 / L2410:	152 x 86 x 76 mm
Dimensions L1830 / L2430:	150 x 85 x 75 mm
Critères de coupure:	-ΔU, coupure thermique
Plage de température de chargement admissible:	+5°C - 40°C
Température de stockage:	-20°C - 60°C
Classe de protection:	II
Système d'accumulateurs:	Ni-Cd/ Ni-MH/ Li-ION
Capacité de accumulateur:	1,5Ah (2 cellules) jusqu'à 7,5Ah (21 cellules)

L-2430/ L-2410 (EU) :

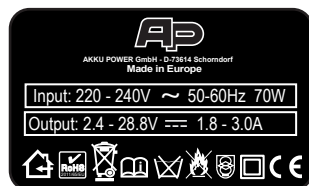

L-1810 / L-1830 (EU):

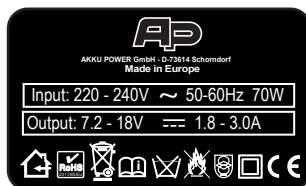

L-2430/ L-2410 (USA):

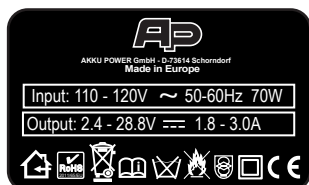

L-1810/ L-1830 (USA):

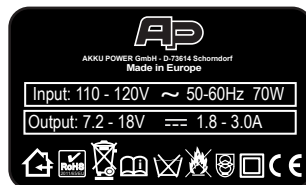

6. Mise en service et utilisation

DEL gauche rouge (diode électroluminescente)

Dès que l'appareil est raccordé au réseau de courant électrique, la DEL gauche rouge s'allume ; le chargeur est en ordre. Si la DEL rouge clignote, un dérangement est apparu et une poursuite du chargement n'est pas possible !



7. Procédure de chargement

L'accumulateur inséré est soumis à un contrôle de la tension, de la température, de court-circuit et de la polarité. Avant le chargement, les éléments de sécurité (bimétal ou NTC) sont contrôlés par le biais du thermocontact.

Clignotement rouge (DEL de droite)

La routine de chargement intelligente permet une vérification de l'état de chargement de l'accumulateur inséré au cours des 8 premières secondes.

Sa particularité, c'est la détection de l'état de chargement. Grâce à la modification du courant de charge, une montée de la tension de charge n'a pas lieu.

Lumière verte permanente (DEL de droite)

L'accumulateur est en train d'être chargé.

Clignotement vert (DEL de droite) L'accumulateur est chargé et le chargeur passe automatiquement au mode de charge d'entretien. Cette procédure de chargement garantit que l'accumulateur est ménagé et toujours entièrement chargé. Si l'appareil est branché au réseau, l'accumulateur peut rester dans le chargeur sans être détruit. Une surcharge est exclue !

Clignotement rouge (DEL de droite) La DEL signale que la température de l'accumulateur est hors de la plage des températures de chargement rapide de 5°C à 40°C. Le chargeur passe automatiquement au mode de chargement rapide quand la plage de température admissible est atteinte.

Lumière permanente rouge (DEL de droite) L'accumulateur est défectueux.

☀ DEL de gauche

La DEL rouge est allumée en permanence



Le chargeur est raccordé au réseau de courant électrique et en attente de chargement

La DEL rouge clignote



Le chargeur est défectueux

☀ DEL de droite, plusieurs couleurs

La DEL verte est allumée en permanence



Chargement en cours

La DEL verte clignote



L'accumulateur est entièrement chargé

La DEL rouge est allumée en permanence



L'accumulateur est défectueux

La DEL rouge clignote



L'accumulateur est trop chaud ou trop froid

8. Temps de chargement

La durée du chargement figure dans le tableau suivant (elle dépend de l'état de déchargement de l'accumulateur).

Type d'accumulateur	Capacité nominale	Temps de chargement max.
Ni-Cd/ Ni-MH/ Li-ION.....	1,5 Ah.....	25 min.
Ni-Cd/ Ni-MH/ Li-ION.....	3,0 Ah.....	50 min.
Ni-Cd/ Ni-MH/ Li-ION.....	7,5 Ah.....	150 min.

9. Avertissement

Veillez observer que l'accumulateur doit être retiré de son compartiment de chargement lorsque le chargeur n'est pas raccordé au réseau de courant électrique. Sinon, l'accumulateur subit une décharge profonde !

Le chargeur surveille la température du bloc d'accumulateurs. C'est pourquoi les accumulateurs présentant une température supérieure à 40°C ou inférieure à 5°C ne sont pas chargés.

Le chargeur est prévu pour des accumulateurs Ni-Cd, Ni-MH et Li-ION. Les cellules des accumulateurs Ni-MH sont plus intensément chauffées ; il ne s'agit là pas d'un défaut mais est tout à fait normal.

10. Élimination

Les chargeurs, accessoires et emballages doivent être éliminés dans le respect de l'environnement et donc être remis à un service de recyclage.

Uniquement pour les pays membres de l'UE : Ne jetez jamais les chargeurs dans les ordures ménagères ! Selon la directive européenne 2012/19/CE concernant les anciens appareils électriques et électroniques et selon sa transcription dans la législation nationale, les chargeurs devenus inutilisables doivent être collectés séparément et remis à un service de recyclage tenant compte de la protection de l'environnement.



11. Garantie

Tous les produits Akku Power sont garantis pendant 12 mois à partir de la date de la facture. Sont exclus les dommages dus à une surcharge ou à une manipulation non conforme.

12. Accessoires en option

Les accessoires suivants sont disponibles pour nos chargeurs.

Adaptateurs de charge pour accus:



AtlasCopco
Milwaukee



Dewalt / ELU



Fein



Metabo



Panasonic



Analyseur d'accus A36:

L'analyseur d'accus A36 vous permet d'analyser et de décharger les accus. L'état de charge momentané (capacité de l'acqu en pour cent) et la résistance interne de l'acqu (Ri) s'affichent après un bref test de 10 secondes.

L'A36 convient à tous les types d'accus tels que Ni-Cd, Ni-MH, plomb, plomb gel, batteries de voiture, Li-Ion, Li-Polymer et Li-FePo4, de 1,2 Volt à 36 Volt.

Sans logiciel PC, l'A36 choisit automatiquement le courant de décharge en fonction de la tension nominale de l'acqu. Un acqu de 12 Volt ayant une charge électrique de 2,0Ah est déchargé en moyenne en 10 minutes. L'utilisation du logiciel PC permet de définir le courant de décharge soi-même. La décharge de l'acqu est également réalisable par intervalle.

13. Déclaration de conformité CE

Nous déclarons par la présente, sous notre propre responsabilité, que ce produit est conforme aux normes ou documents normatifs suivants : EN60335-1:2012, EN60335-2-29:2004+A2:2010, EN55014-1:2006+A1:2009+A2:2011, EN55014-2:1997+A1:2001+A2:2008, EN 50581:2012, selon les dispositions des règlements 2006/95/CE, 2004/108/CE, 2011/65/CE.

Schorndorf, 19.02.2015

CE 2014

David Bech, directeur-gérant

14. Service après-vente et conseils

Pour toute question concernant la réparation, l'entretien, les pièces de rechange et l'utilisation de votre produit, veuillez vous adresser au service après-vente. Pour de plus amples informations: www.akkupower.com

Allemagne

Akku Power GmbH
Paul-Strähle-Str. 26
D 73614 Schorndorf
Téléphone: +49 7181 977350
FAX: +49 7181 9773529

France

Akku Power International
International28, rue Cepe
64500 Saint Jean de Luz
Téléphone: +33 5 59 51 73 88
FAX: +33 1 70 24 86 91

Sous réserve de modifications, d'erreurs et de fautes d'impression !



1. Yleiset turvallisuussäännöt

Turvallisuus työpaikalla

1. Huolehdi siitä, että työympäristö on puhdas. Epäjärjestys lisää onnettomuuksien riskiä.
2. Älä käytä latauslaitteita räjähdysriskissä ympäristöissä, kuten palavien nesteiden, kaasujen tai pölyjen läheisyydessä.
3. Latauslaitteen ilmanvaihtoaukuk on suojattava metallilta/metallipalasilta.

Sähköturvallisuus

4. Ennen laitteen jokaista käyttökertaa tarkista liitosjohto, jatkojohto ja pistoke vaurioiden sekä muutosten varalta.
5. Pidä johto etäällä kuumuudesta, öljystä ja terävistä kulumista.
6. Älä heitä käytettyjä akkuja tuleen tai kotitalousjätteen sekaan. Akku Power tarjoaa ympäristöystävällistä vanhojen akkujen hävityspalvelua. Kysy lisätietoja jälleenmyyjältäsi.
7. Latauslaitetta ei saa altistaa sateelle eikä kosteudelle. Sateelle tai kosteudelle altistuminen aiheuttaa suuremman sähköiskun vaaran.
8. Huomioi latauslaitteen arvokilvessä olevat symbolit.
9. Latauslaitteen turvallinen käyttö voidaan taata vain, jos turvallisuusohjeet sekä käyttöohjeet luetaan huolellisesti ja jos niitä noudatetaan tarkasti.

Käyttö ja huolto

10. Henkilöt (sisältäen yli 8-vuotiaat lapset), joiden fyysiset, sensoriset tai henkiset kyvyt eivät ole riittävät tai joilla ei ole riittävästi kokemusta tai tietoa, eivät saa käyttää latauslaitetta, paitsi jos heidän turvallisuudestaan vastuussa oleva henkilö valvoo käyttöä tai on antanut riittävästi ohjeita laitteen käytöstä. Lapsia tulee valvoa, jotta voidaan varmistaa, että he eivät leiki laitteella.
11. Säilytä käyttämättömänä olevaa latauslaitetta lasten ulottumattomissa. Älä anna kenenkään, joka ei ole tutustunut laitteen käyttöön tai käyttöohjeisiin, käyttää laitetta.
12. Pidä latauslaitteesta huolta. Varmista, että laitteessa ei ole virheellisiä liitoksia, vikoja tai muita laitteen toimintaa mahdollisesti häiritseviä ongelmia sekä että liikkuvat osat ovat kunnolla kiinni. Jos latauslaitteessa on vaurio, korjauta se ennen käytön jatkamista.
13. Latauslaitetta saa käyttää vain sille erityisesti tarkoitettujen akkujen kanssa. Muunlaisten akkujen käyttö voi johtaa loukkaantumis- tai tulipalovaaraan.
14. Latauslaitella voi ladata Ni-Cd, Ni-MH- ja Li-ion-akkuja, joiden jännite on 2,4V – 28,8V / 7,2V - 18V ja kapasiteetti 1,5Ah – 7,5Ah.
15. Käyttämätöntä akkua ei saa säilyttää muiden metalliesineiden läheisyydessä, kuten paperiliitinten, kolikoiden, naulojen, ruuvien tai muiden metalliesineiden, jotta kontaktien välille ei vahingossa synny yhteyttä.
16. Virheellisen käytön yhteydessä akun sisältä voi vuotaa nestettä. Jos niin tapahtuu, vältä mitä tahansa suoraa kosketusta nesteen kanssa. Mikäli joudut vahingossa kosketuksiin nesteen kanssa, pese likaantunut alue perusteellisesti vedellä. Hakeudu lääkäriin, mikäli nestettä pääsee silmiin.

Huolto

17. Älä pura akkua tai latauslaitetta. Anna latauslaite yksinomaan ammattihenkilön korjattavaksi. Siten latauslaitteen jatkuva turvallisuus voidaan taata.
18. Lapset eivät saa suorittaa puhdistus- ja huoltotöitä ilman valvontaa.

2. Perustoiminnot

- Pikalatauslaite 2,4V – 28,8 V / 7,2V - 18V Ni-Cd/ Ni-MH-/ Li-ion-akkupakkauksille
- Mikroprosessiohjattu lataus, latausajat 30–150 min, riippuen akun kapasiteetista (1,5 Ah – 7,5 Ah)
- Automaattinen jännitteen havaitseminen
- Ni-MH-akkujen Impulssi-ylläpitolataus
- Napaisuussuoja
- Akkuvian havaitseminen
- Suoja akun paineen nousulta
- Latausvirta 3,0 A

3. Asennustapa

Latauslaite sopii käyttöön kuivissa tiloissa. Kaikki ilmanvaihtouukot on pidettävä vapaina. Asenna mahdollisimman kauas lämmittimistä ja auringon vaikutuksesta, sillä ympäristön yli 35 °C:n lämpötila voi johtaa huomattavasti pidempään latausaikaan.

5. Tekniset tiedot

Tulojännite EU Version:.....	220-240V / 50Hz-60Hz
Tulojännite US Version:.....	110-120V / 50Hz-60Hz
Lähtöjännite L1810 / L1830:.....	7,2V - 18,0V
Lähtöjännite L2410 / L2430:.....	2,4V - 28,8V
Latausvirta:.....	kork. 3,0 A
Ylläpitolataus:.....	30 mA
Latausaika:.....	kork. 150 min / 7,5 Ah
Energiankulutus:.....	Standby < 1W, max. 70W
Paino:.....	kork. 0,5 kg
Mitat L1810 / L2410:	152 x 86 x 76 mm
Mitat L1830 / L2430:	150 x 85 x 75 mm
Sammutuskriteerit:.....	-ΔU, lämpötilasammutus
Sallittu latauslämpötila:.....	+5°C - 40°C
Varastointilämpötila:.....	-20°C - 60°C
Suojaluokka:.....	II
Akkujärjestelmä:.....	Ni-Cd/ Ni-MH/ Li-ION
Akun kapasiteetti:	1,5Ah (2 kennoa) - 7,5Ah (21 kennoa)

L-2430/ L-2410 (EU) :

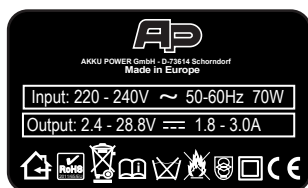

L-1810 / L-1830 (EU):

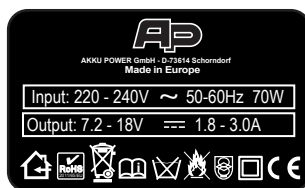

L-2430/ L-2410 (USA):

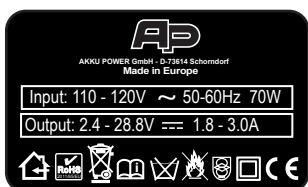

L-1810/ L-1830 (USA):

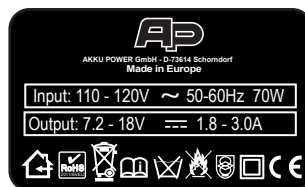

6. Käyttöönotto ja käyttö

Vasemmanpuoleinen punainen LED (valodiodi)

Jos laite yhdistetään verkkovirtaan ja vasemmanpuoleinen LED palaa punaisena, latauslaite on kunnossa. Mikäli tämä LED vilkkuu punaisena, laitteessa on häiriö eikä latausta voida jatkaa!



7. Lataus

Yhdistetyn akun jännite, lämpötila ja oikosulku tarkistetaan. Ennen latauksen alkua turvaelementit (bi-metalli tai NTC) tarkistetaan lämpötilakontaktin kautta.

Punainen vilkkuvalo (oikeanpuoleinen LED)

Älykkään latauksen ansiosta yhdistetyn akun varaustaso ilmoitetaan ensimmäisten 8 sekunnin ajan.

Tämän lataustavan erityispiirre on se, että varaustaso on mahdollista nähdä. Latausvirtaa muuttamalla latausjännitteen nousu estetään.

Vihreä pysyvä valo (oikeanpuoleinen LED)

Akkua ladataan.

Punainen pysyvä valo (oikeanpuoleinen LED) akku on viallinen.

Vihreä vilkkuvalo (oikeanpuoleinen LED) akku on täynnä ja latauslaite siirtyy automaattisesti ylläpitolataukseen. Tämän lataustavan avulla akkua suojataan ja se ladataan aina täyteen.

Verkkokäytön aikana akku voi pysyä latauslaitteessa määrittämättömän ajan ilman vahingoittumista. Se ei voi yllilatautua!

Punainen vilkkuvalo (oikeanpuoleinen LED) LED kertoo, että akun lämpötila on pikalatauksen lämpötila-alueen 5 °C – 40 °C ulkopuolella. Heti, kun sallittu lämpötila-alue on saavutettu, latauslaite siirtyy automaattisesti pikalataustilaan.

☼ vasemmanpuoleinen LED punainen

punainen LED palaa jatkuvasti	—————		latauslaite on yhteydessä sähköverkkoon ja valmis lataukseen
punainen LED vilkkuu	- - - - -		latauslaite on viallinen

☼ oikeanpuoleinen LED monivärinen

vihreä LED palaa jatkuvasti	—————		lataus käynnissä
vihreä LED vilkkuu	- - - - -		akku on ladattu täyteen
punainen LED palaa jatkuvasti	—————		akku on viallinen
punainen LED vilkkuu	- - - - -		akku on liian kuuma tai liian kylmä

8. Latausajat

Latausajat käyvät ilmi seuraavasta taulukosta (latausaika riippuu akun varaustasosta).

Akun tyyppi	Nimelliskapasiteetti	Maks. latausaika
Ni-Cd/ Ni-MH/ Li-ION.....	1,5 Ah.....	25 min.
Ni-Cd/ Ni-MH/ Li-ION.....	3,0 Ah.....	50 min.
Ni-Cd/ Ni-MH/ Li-ION.....	7,5 Ah.....	150 min.

9. Varoitus

Ota huomioon, että akku on poistettava latauspesästä, kun latauslaite ei ole yhteydessä verkkovirtaan. Muuton akku syväpurkautuu!

Latauslaite valvoo akkupakkauksen lämpötilaa. Sen vuoksi akkuja, joiden lämpötila on yli 40°C / alle 5°C, ei ladata.

Latauslaite on tarkoitettu Ni-MH- ja Li-ion-akuille. Ni-MH-akkujen yhteydessä kennot lämpenevät enemmän. Se on normaalia, eikä kyse tässä tapauksessa ole viasta.

10. Hävittäminen

Latauslaitteet, lisätarvikkeet ja pakkaukset tulee kierrättää ympäristöystävällisellä tavalla.

Vain EU-maat:

Älä ikinä heitä latauslaitetta kotitalousjätteiden sekaan! Sähkö- ja elektroniikkalaiteromusta annetun Eurooppalaisen direktiivin 2012/19/EY sekä vastaavan kansallisen lainsäädännön mukaan käytöstä poistetut latauslaitteet on koottava erikseen ja kierrätettävä ympäristöystävällisellä tavalla.



11. Takuu

Kaikilla Akku Power -tuotteilla on 12 kuukauden takuu laskun päivämäärästä alkaen. Ylikuormituksesta tai virheellisestä käsittelystä johtuvat vauriot eivät kuulu takuun piiriin.

12. Valinnaiset lisävarusteet

Voimme tarjota akkuihimme vielä seuraavia lisävarusteita.
Akkusovitin akkujen lataamiseksi seuraavia varten:



AtlasCopco
Milwaukee



Dewalt / ELU



Fein



Metabo



Panasonic



Akun analysaattori A36:

Akun analysaattorilla A36 voit analysoida ja purkaa akkuja. Pikatestin avulla ilmoitetaan 10 sekunnin kuluessa senhetkinen varaustila (akun varauskyky prosentteissa) ja akun sisäinen vastus (Ri).

A36:lla voidaan analysoida kaikenlaisia akkuja, kuten esim. 1,2 voltin – 36 voltin NiCd-, Ni-MH-, lyijy-, lyijygeeli-, auton, Li-Ion-, Li-polymeeri- ja Li-FePo4-akkuja.

A36 valitsee purkausvirran automaattisesti akun nimellisjännitteen mukaan purettaessa ilman tietokoneohjelmistoa. 12 voltin ja 2,0Ah:n akun lataus on purettu keskimäärin noin 10 minuutissa. Purkausvirtaa voidaan itse muuttaa tietokoneohjelmiston avulla. Akun lataus voidaan purkaa myös intervalleittain.

13. CE-vaatimustenkaisuusvakuutus

Vakuutamme täten omalla vastuullamme, että tämä tuote täyttää seuraavien normien tai ohjeellisten asiakirjojen vaatimukset: EN60335-1:2012, EN60335-2-29:2004+A2:2010, EN55014-1:2006+A1:2009+A2:2011, EN55014-2:1997+A1:2001+A2:2008, EN 50581:2012, direktiivien 2006/95/EG, 2004/108/EC, 2011/65/EC määräysten mukaisesti.

Schorndorf, 19.02.2015

CE 2014

J. Bech

David Bech, Toimitusjohtaja

14. Asiakaspalvelu ja neuvonta

Asiakaspalvelu vastaa tuotteesi korjausta ja huoltoa sekä varaosia ja käyttöä koskeviin kysymyksiin. Lisätietoja on löydettävissä myös osoitteesta www.akkupower.com.

Saksa

Akku Power GmbH
Paul-Strähle-Str. 26
D 73614 Schorndorf
Puhelin: +49 7181 977350
Faksi: +49 7181 9773529

Ranska

Akku Power International
International28, rue Cepe
64500 Saint Jean de Luz
Puhelin: +33 5 59 51 73 88
Faksi: +33 1 70 24 86 91

Emme vastaa mahdollisista paino- tai muista virheistä !



1. Norme di sicurezza generali

Sicurezza sul posto di lavoro

1. Si raccomanda di tenere pulito l'ambiente di lavoro. In un ambiente disordinato si corre maggior rischio di incidenti.
2. Non utilizzare caricabatterie in ambienti a rischio di esplosioni, ad es. vicino a sostanze infiammabili, sia liquidi che gas o polveri.
3. Le fessure di ventilazione del caricabatterie devono essere protette da metalli o trucioli di metalli.

Sicurezza elettrica

4. Prima di ogni impiego controllare l'apparecchio, il cavo di collegamento, la prolunga e la spina per accertarsi che non siano danneggiati o presentino segni di invecchiamento.
5. Tenere il cavo lontano da fonti di calore, olio e spigoli taglienti.
6. Non gettare le batterie usate nel fuoco o tra i rifiuti domestici. Akku Power offre un sistema di smaltimento ecologico delle batterie vecchie. Rivolgersi a tale scopo al proprio rivenditore di fiducia.
7. Il caricabatterie non si deve esporre alla pioggia o all'umidità. Si rischia di subire scosse elettriche.
8. Osservare i simboli riportati sulla targhetta del caricabatterie.
9. La sicurezza nell'uso del caricabatterie è assicurata solo se si leggono attentamente e si rispettano le avvertenze di sicurezza e le istruzioni d'uso.

Impiego e manutenzione

10. Il caricabatterie non è destinato ad essere utilizzato da persone (ivi compresi i bambini a partire da 8 anni) con capacità fisiche, sensoriali o intellettuali limitate o senza esperienza e/o senza conoscenze adeguate, a meno che non vengano sorvegliate da una persona responsabile della loro sicurezza o ricevano da questa le dovute istruzioni sull'uso dell'apparecchio. I bambini devono essere sorvegliati per accertarsi che non usino l'apparecchio come un giocattolo.
11. Conservare i caricabatterie non utilizzati lontano dalla portata dei bambini e non permetterne l'uso alle persone non familiarizzate sull'uso dell'apparecchio o con le presenti istruzioni.
12. Sottoporre l'apparecchio a manutenzione. Verificare se ci sono collegamenti non corretti, componenti mobili bloccati, guasti ed altre condizioni in grado di pregiudicare il funzionamento dell'apparecchio. In caso di danno far riparare il caricabatterie prima dell'uso.
13. Il caricabatterie deve essere utilizzato solo con le batterie previste. L'uso di altre batterie potrebbe provocare lesioni o incendi.
14. Il caricabatterie serve per caricare batterie Ni-Cd, Ni-MH e Li-Ion con tensione da 2,4V a 28,8V/ 7,2V - 18V e capacità da 1,5Ah a 7,5Ah.
15. Le batterie non utilizzate non si devono conservare vicino ad altri oggetti metallici quali graffette, monete, chiodi, viti o altri oggetti metallici che potrebbero far sì che i contatti si tocchino tra di loro.
16. In caso di uso errato potrebbe fuoriuscire del liquido dalla batteria; in tal caso evitare qualsiasi contatto tra il liquido e il corpo. In caso di contatto accidentale con il liquido, lavare accuratamente con acqua la parte interessata. Inoltre si deve consultare un medico se il liquido va a finire negli occhi.

Manutenzione

17. Non disassemblare né la batteria né il caricabatterie. Affidare la manutenzione del caricabatterie solo a personale qualificato. Ciò garantisce una sicurezza duratura per il caricabatterie.
18. La pulizia e la manutenzione non devono essere affidate ai bambini non sorvegliati.

2. Funzioni di base

- Caricabatterie rapido per batterie Ni-Cd/ Ni-MH/ Li-Ion da 2,4V - 28,8V/ 7,2V - 18V
- Ricarica assistita da microprocessore, tempi di ricarica 30-150 min. a seconda della capacità della batteria (1,5 Ah - 7,5 Ah)
- Rilevamento automatico della tensione
- Carica di mantenimento a impulsi per le batterie Ni-MH
- Protezione contro l'inversione di polarità
- Riconoscimento guasto batteria
- Protezione contro l'aumento di pressione nella batteria
- Corrente di ricarica 3,0A

3. Installazione

Il caricabatterie è adatto per il funzionamento in ambienti asciutti. Tutte le fessure di ventilazione si devono tenere libere. Disporre quanto più possibile lontano dall'azione dei sistemi di riscaldamento e dai raggi solari diretti. Una temperatura ambiente superiore a 35 °C può infatti richiedere un tempo di ricarica decisamente più lungo.

4. Allacciamento alla rete

Prima di allacciare l'apparecchio si devono leggere le indicazioni sulla tensione e sulla frequenza di rete sulla targhetta dei dati tecnici. Il caricabatterie è pronto non appena si inserisce la spina nella presa di corrente.

5. Dati tecnici

Tensione d'ingresso con EU Version:	220-240V / 50Hz-60Hz
Tensione d'ingresso con US Version:	110-120V / 50Hz-60Hz
Tensione di uscita L1810 / L1830:	7,2V - 18,0V
Tensione di uscita L2410 / L2430:	2,4V - 28,8V
Corrente di carico:	max. 3,0 A
Carica di mantenimento:	30 mA
Tempo di ricarica:	max. 150 min bei 7,5 Ah
Potenza assorbita:	Standby < 1W, max. 70W
Peso:	max. 0,5 kg
Dimensioni L1810 / L2410:	152 x 86 x 76 mm
Dimensioni L1830 / L2430:	150 x 85 x 75 mm
Criteri di spegnimento:	-ΔU, spegnimento per temperatura
Range temperatura di ricarica consentita:	+5°C - 40°C
Lagertemperatur:	-20°C - 60°C
Classe di protezione:	II
Tipo di batterie:	Ni-Cd/ Ni-MH/ Li-ION
Capacità batterie:	1,5Ah (2 celle) a 7,5Ah (21 celle)

L-2430/ L-2410 (EU) :

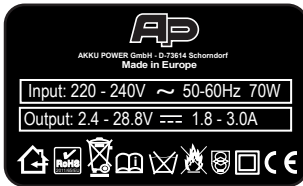

L-1810 / L-1830 (EU):

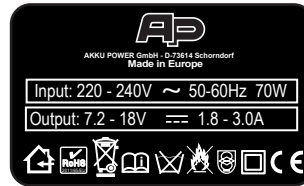

L-2430/ L-2410 (USA):

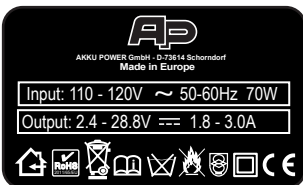

L-1810/ L-1830 (USA):

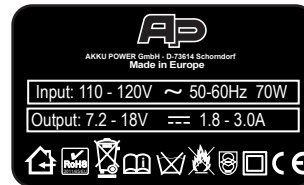

6. Messa in funzione e impiego

LED (diode luminoso) sinistro rosso

Quando si collega l'apparecchio alla tensione di rete si accende il LED sinistro rosso indicante che il caricabatterie è in perfette condizioni. Se il LED rosso lampeggia, vuol dire che c'è un guasto e non si può proseguire con la ricarica!



7. Andamento della ricarica

La batteria ricaricabile inserita viene controllata per verificare la tensione, la temperatura, eventuali cortocircuiti o inversioni di polarità. Prima di avviare la ricarica vengono controllati gli elementi di sicurezza (bimetallo o NTC) tramite il contatto della temperatura.

Luce rossa lampeggiante (LED destro)

Il sistema di ricarica intelligente rileva nei primi 8 secondi lo stato di carica della batteria inserita.

La peculiarità di questo metodo di ricarica è il rilevamento dello stato di carica. Modificando la corrente di ricarica si impedisce l'aumento della tensione di ricarica.

Luce verde permanente (LED destro)

È in corso la ricarica della batteria.

Luce verde lampeggiante (LED destro) La batteria è carica e il caricabatterie commuta automaticamente alla carica di mantenimento. Con questo metodo di ricarica si risparmia la batteria, che viene sempre caricata completamente.

Durante il funzionamento con tensione di rete, la batteria può rimanere nell'apparecchio a tempo indeterminato senza subire danni. La carica eccessiva è tecnicamente esclusa!

Luce rossa lampeggiante (LED destro) Il LED segnala che la temperatura della batteria è fuori del range di ricarica rapida compreso tra 5 °C e 40 °C. Non appena rientra nel range di temperatura consentito, il caricabatterie commuta automaticamente alla ricarica rapida.

Luce rossa permanente (LED destro) La batteria è guasta.

☀ LED sinistro rosso

LED rosso sempre acceso	—————		caricabatterie collegato alla tensione di e pronto per la ricarica
LED rosso lampeggiante	- - - - -		caricabatterie guasto

☀ LED destro, multicolore

LED verde sempre acceso	—————		processo di ricarica
LED verde lampeggiante	- - - - -		batteria completamente carica
LED rosso sempre acceso	—————		batteria guasta
LED rosso lampeggiante	- - - - -		batteria troppo calda o troppo fredda

8. Tempi di ricarica

La durata della ricarica è riportata nella seguente tabella (il tempo di ricarica dipende dal livello di carica della batteria scarica).

Tipo batteria capacità nominale tempo di carica max.

Ni-Cd/ Ni-MH/ Li-ION.....1,5 Ah.....25 min.

Ni-Cd/ Ni-MH/ Li-ION.....3,0 Ah.....50 min.

Ni-Cd/ Ni-MH/ Li-ION.....7,5 Ah.....150 min.

9. Avvertenza

Si raccomanda di rimuovere la batteria dal vano batteria, quando il caricabatterie non è collegato alla tensione di rete. Altrimenti la batteria subisce una scarica profonda!

Il caricabatterie tiene sotto controllo la temperatura della batteria. Per questo motivo, le batterie che presentano una temperatura superiore a 40 °C o inferiore a 5 °C non vengono ricaricate.

Il caricabatterie è stato predisposto in fabbrica per ricaricare batterie Ni-MH e Li-ION. Le batterie Ni-MH si riscaldano di più durante la ricarica, non si tratta quindi di un guasto ma di un effetto normale.

10. Smaltimento

I caricabatterie, gli accessori e gli imballi si devono consegnare presso i centri di raccolta differenziata.

Solo per i paesi della UE:

Non gettare i caricabatterie tra i rifiuti domestici! Conformemente alla Direttiva europea 2002/96/CE sui rifiuti di apparecchiature elettriche ed elettroniche e al loro recepimento nel diritto nazionale, gli apparecchi elettrici ed elettronici non più utilizzabili devono essere raccolti separatamente e consegnati a un apposito centro di raccolta differenziata.



11. Garanzia

Akku Power offre per tutti i suoi prodotti una garanzia di 12 mesi dalla data della fattura. Sono esclusi dalla garanzia i danni attribuibili a sovraccarichi o a un impiego inappropriato.

12. Accessori in opzione

Per i nostri caricabatteria sono disponibili i seguenti accessori.

Adattatore per la ricarica di batterie per elettroutensili:



AtlasCopco
Milwaukee



Dewalt / ELU



Fein



Metabo



Panasonic

Analizzatore batteria A36:



Mediante l'analizzatore batteria A36 è possibile analizzare e scaricare le batterie. Eseguendo un breve test è possibile visualizzare, nell'arco di 10 secondi, lo stato di carica attuale (visualizzazione della capacità della batteria in percentuale) e la resistenza interna della batteria (Ri).

L'A36 è adatto a tutti i tipi di batterie quali, ad esempio, al Ni-Cd, al Ni-MH, al piombo, al piombo gel, batterie auto, al Li-Ion, al litio-polimero e al Li-FePo4 da 1,2 a 36 Volt.

In caso di scarica senza software PC, l'A36 sceglie automaticamente la corrente di scarica, in base alla tensione nominale della batteria. Una batteria di 12 Volt con 2,0 Ah è mediamente scarica in circa 10 minuti. Attraverso il software PC è possibile modificare la corrente di scarica. La batteria può essere scaricata anche ad intervalli.

13. Dichiarazione di conformità CE

Dichiariamo sotto la nostra completa responsabilità che il presente prodotto è conforme alle seguenti direttive e norme: EN60335-1:2012, EN60335-2-29:2004+A2:2010, EN55014-1:2006+A1:2009+A2:2011, EN55014-2:1997+A1:2001+A2:2008, EN 50581:2012, ai sensi delle disposizioni delle direttive 2006/95/CE, 2004/108/CE, 2011/65/CE.

Schorndorf, 19.02.2015

CE 2014

David Bech, amministratore delegato

14. Assistenza cliente e consulenza

Il Servizio di assistenza al cliente risponde a domande relative alla riparazione e alla manutenzione del prodotto da voi acquistato nonché a domande sulle parti di ricambio e sul funzionamento. Per ulteriori informazioni visitate anche il sito www.akkupower.com.

Germania

Akku Power GmbH
Paul-Strähle-Str. 26
D 73614 Schorndorf
Telefono: +49 7181 977350
FAX: +49 7181 9773529

Francia

Akku Power International
International28, rue Cepe
64500 Saint Jean de Luz
Telefono: +33 5 59 51 73 88
FAX: +33 1 70 24 86 91

Con riserva di modifiche e di errori di contenuto e stampa !



1. Generelle sikkerhetsregler

Sikkerhet på arbeidsplassen

1. Sørg for å ha et rent arbeidsområde. I uordentlige omgivelser er det høyere risiko for uhell.
2. Ikke bruk ladere i omgivelser med eksplosjonsfare, som i nærheten av brennbare væsker, gass eller støv.
3. Lufteåpninger på laderen må beskyttes mot metall eller metallspån.

Elektrisk sikkerhet

4. Før hver bruk må du kontrollere at enhet, tilkoblingskabel, skjøteledning og kontakt ikke har skader eller er blitt gammelt.
5. Hold kablen på avstand fra varme, olje og skarpe kanter.
6. Ikke kast brukte batterier til brenning eller i husholdningsavfall. Akku Power tilbyr en miljøvennlig avhending av gamle, utskiftbare batterier. Spør forhandleren din.
7. Laderen må ikke utsettes for regn eller fuktighet. Dette gir høyere risiko for elektrisk støt.
8. Vær oppmerksom på symbolene på laderens merkeskilt.
9. Sikker håndtering av laderen garanteres kun sikkerhets- og driftsinstruksjonene leses og følges nøye.

Bruk og vedlikehold

10. Laderen er ment til å brukes av folk (inkludert barn fra 8 år og oppover) med reduserte fysiske, sensoriske eller psykiske evner eller mangel på erfaring og/eller mangel på kunnskap, dersom de ikke blir holdt oppsyn med av en ansvarlig person, eller hvis de har fått instruksjoner i hvordan enheten brukes. Barn bør holdes tilsyn med, for å påse at de ikke leker med enheten.
11. Ikke oppbevar ubrukte ladere utenfor barns rekkevidde, og ikke la noen som ikke er kjent med bruken av enheten eller bruksanvisningen bruke disse.
12. Ta vare på laderen. Hold utkikk etter feilforbindelser, om bevegelige deler sitter godt fast, funksjonsfeil og alt annet som kan redusere enhetens funksjon. Ved skade på laderen, påser du at den repareres før videre bruk.
13. Laderen skal kun brukes sammen med de spesifikke angitte batteriene. Bruk av andre batterier gir økt fare for skade og brann.
14. Laderen brukes til å lade Ni-Cd, Ni-MH- og Li-Ion-batterier fra 2,4V - 28,8V / 7,2V - 18V spenning og 1,5Ah til 7,5Ah kapasitet.
15. Ubrukte batterier skal ikke oppbevares i nærheten av andre metallgjenstander, som binders, mynter, spiker, skruer eller andre metallgjenstander, da dette kan føre til at kontaktene kommer i kontakt med hverandre.
16. Ved feilaktig bruk kan det renne ut væske fra batteriet; unngå i dette tilfellet av væsken kommer i kontakt med noen deler av kroppen. Hvis du ved et uhell kommer i kontakt med væsken, må du skylle det aktuelle stedet grundig med vann. Hvis væsken kommer i kontakt med øynene dine, må du kontakte lege.

Vedlikehold

17. Ta verken batteri eller lader fra hverandre. La kun en dedikert ressurs utføre vedlikehold på laderen. Dette garanterer at laderen forblir sikker lenger.
18. Rengjøring og vedlikehold skal ikke gjennomføres av barn uten tilsyn.

2. Grunnleggende funksjoner

- Hurtiglader for 2,4V - 28,8V/ 7,2V - 18V Ni-Cd/ Ni-MH/ Li-Ion batteripakker
- Lading styrt av mikroprosessor, ladetid 30-150 min. avhengig av batteriets kapasitet (1,5 Ah – 7,5 Ah)
- Automatisk spenningsgjenkjenning
- Vedlikeholdslading ved Ni-MH-batterier
- Polvendingsbeskyttelse
- Gjenkjenning av defekt batteri
- Beskyttelse for batteritrykkøkning
- Ladestrøm 3,0 A

3. Liste

Laderen er egnet til bruk i tørre rom. Alle ventilene må holdes fri. Sett laderen så langt unna varme og sollys som mulig, ettersom en omgivelsestemperatur på mer enn 35 °C kan føre til en vesentlig lenger ladetid.

4. Strømtilkobling

Før enheten kobles til, må du gjøre deg kjent med nettspenning og frekvens, som du finner på typeskiltet. Laderen er klar til bruk etter du har satt inn strømkabelen i kontakten.

5. Tekniske data

Inngangsspenning ved EU Version:.....	220-240V / 50Hz-60Hz
Inngangsspenning ved US Version:.....	110-120V / 50Hz-60Hz
Utgangsspenning L1810 / L1830:.....	7,2V - 18,0V
Utgangsspenning L2410 / L2430:.....	2,4V - 28,8V
Ladestrøm:.....	max. 3,0 A
Vedlikeholdsledning:.....	30 mA
Ladetid:.....	maks. 150 min. ved 7,5 Ah
Energiforbruk:.....	Standby < 1W, max. 70W
Vekt:.....	max. 0,5 kg
Mål L1810 / L2410:.....	152 x 86 x 76 mm
Mål L1830 / L2430:.....	150 x 85 x 75 mm
Avslutningskriterier:.....	-ΔU, Stoptemperatur
Tillatt temperaturområde for lading.....	+5°C - 40°C
Oppbevaringstemperatur.....	-20°C - 60°C
Beskyttelsesklasse:.....	II
Batterisystem:.....	Ni-Cd/ Ni-MH/ Li-ION
Batterikapasitet:.....	1,5Ah (2 celler) til 7,5Ah (21 celler)

L-2430/ L-2410 (EU) :

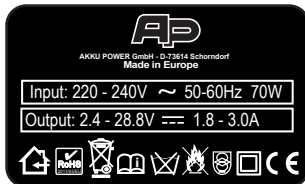

L-1810 / L-1830 (EU):

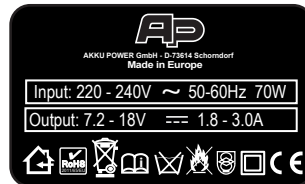

L-2430/ L-2410 (USA):

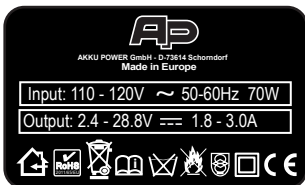

L-1810/ L-1830 (USA):

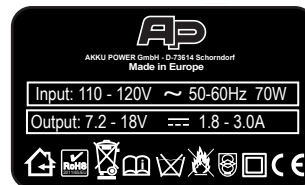

6. Igangsetting og bruk

Venstre rød LED (lysdiode)

Når enheten kobles til strømforsyningen, lyser venstre LED rødt – laderen er i orden. Når denne LED-lampen blinker rødt, har laderen en feil, og det er ikke mulig å lade videre!



7. Ladingen

Det innsatte batteriet kontrolleres for spenning, temperatur, kortslutning og polaritet. Før ladingen starter kontrolleres sikkerhetselementene (bi-metall eller NTC) via temperaturkontakt.

Rød blinking (høyre LED)

Ved hjelp av den intelligente ladingen blir ladestatusen til det innsatte batteriet fastsatt innen 8 sekunder.

Det spesielle ved denne typen lading er gjenkjenning av ladestatusen. Når ladestrømmen blir modifisert, forhindres økning av ladespenningen.

Grønt kontinuerlig lys (høyre LED)

Batteriet lades.

Grønn blinking (høyre LED) batteriet er fullt og laderen bytter automatisk til vedlikeholdslading. Gjennom denne typen lading blir batteriet beskyttet og alltid fulladet.

Under strømbruk kan batteriet stå i laderen i lengre tid uten å ta skader av det. Overbelastning er utelukket!

Rød blinking (høyre LED) LED-lampen signaliserer at batteritemperaturen ligger utenfor temperaturområdet for hurtiglading på 5 °C – 40 °C. Når tillatt temperaturområde nås, bytter laderen automatisk over til hurtiglading.

Rødt kontinuerlig lys (høyre LED) batteriet er defekt.

☀ LED venstre rødt

rød LED-lampe lyser konstant	—————		Laderen er koblet til strømforsyning og klar til lading
rød LED-lampe blinker	- - - - -		laderen er defekt

☀ LED høyre, flerfarget

grønn LED-lampe lyser konstant	—————		lader
grønn LED-lampe blinker	- - - - -		batteriet er fulladet
rød LED-lampe lyser konstant	—————		batteri er defekt
rød LED-lampe blinker	- - - - -		batteriet er for varmt eller kalt

8. Ladetider

Du finner varigheten på ladetiden i følgende tabell (ladetid er avhengig av ladestatusen til batteriet).

Batteritype	Nominell kapasitet	maks. ladetid
Ni-Cd/ Ni-MH/ Li-ION.....	1,5 Ah.....	25 min.
Ni-Cd/ Ni-MH/ Li-ION.....	3,0 Ah.....	50 min.
Ni-Cd/ Ni-MH/ Li-ION.....	7,5 Ah.....	150 min.

9. Advarsel

Vær oppmerksom på at batteriet må tas ut av holderen, når laderen ikke er koblet til strømforsyningen. Ellers blir batteriet utladet!

Laderen overvåker temperaturen på batteripakken. Slik blir batterier som har en temperatur over 40 °C eller under 5 °C ikke ladet.

Laderen er blitt produsert for Ni-MH- og Li-ION-batterier. Ved Ni-MH-batterier skapes en høyere oppvarming av cellene. Dette er fullstendig normalt, altså ikke en feil.

10. Avhending

Ladere, tilbehør og forpakning skal sorteres til miljøvennlig resirkulering.

Kun for EU-land:

Ikke kast laderen i husholdningsavfall! I henhold til EU-direktiv 2012/19/EF angående avfall fra elektrisk og elektronisk utstyr og implementeringen av dette i nasjonal rett, må ladere som ikke kan brukes lenger samles inn separat og leveres til miljøvennlig resirkulering.



11. Garanti

Alle batteristrømprodukter har en garanti på 12 måneder, som gjelder fra fakturadato. Dette utelukker skader som skyldes overbelastning eller feil håndtering.

12. Ekstra tilbehør

Vi tilbyr følgende tilbehør til våre ladere.

Adapter til å lade batterier for:



AtlasCopco
Milwaukee



Dewalt / ELU



Fein



Metabo



Panasonic



Batterianalyseapparat A36:

Med A36 batterianalyseapparat kan batterier analyseres og utlades. Ved hjelp av den korte testen blir ladetilstanden for øyeblikket (visning av batterikapasiteten i prosent) og den indre motstanden i batteriet (Ri) vist innen 10 sekunder.

A36 aksepterer alle typer batterier som f.eks. Ni-Cd, Ni-MH, bly, blygel, bilbatterier, Li-Ion, Li-polymer og Li-FePo4-batterier med 1,2 volt til 36 volt.

Ved utlading uten PC-programvare velger A36 utladestrømmen automatisk alt etter batteriets nominelle spenning. Et 12-volts batteri med 2,0Ah er gjennomsnittlig ladet ut på ca. 10 minutter. Med PC-programvaren kan man forandre lade-strømmen selv. Batteriet kan også utlades i intervaller.

13. CE-samsvarserklæring

Vi erklærer på eget ansvar at dette produktet er i samsvar med følgende standarder eller andre normative dokumenter: EN60335-1:2012, EN60335-2-29:2004+A2:2010, EN55014-1:2006+A1:2009+A2:2011, EN55014-2:1997+A1:2001+A2:2008, EN 50581:2012, i henhold til bestemmelsene i direktiv 2006/95/EF, 2004/108/EF, 2011/65/EF.

Schorndorf, 19.02.2015

CE 2014

David Bech, administrerende direktør

14. Kundeservice og rådgivning

Kundeservice svarer på spørsmål om reparasjoner og vedlikehold av produktet og om reservedeler og betjening. Flere opplysninger finnes på www.akkupower.com.

Tyskland

Akku Power GmbH
Paul-Strähle-Str. 26
D 73614 Schorndorf
Telefon: +49 7181 977350
FAX: +49 7181 9773529

Frankrike

Akku Power International
International28, rue Cepe
64500 Saint Jean de Luz
Telefon: +33 5 59 51 73 88
FAX: +33 1 70 24 86 91

Endringer, villfarelser og trykkfeil forbeholdes !



1. Regras gerais de segurança

Segurança no local de trabalho

1. Tenha em atenção um ambiente de trabalho limpo. Num ambiente desordenado, o risco de acidentes é maior.
2. Não opere carregadores de baterias em ambientes onde exista risco de explosão, como na proximidade de líquidos inflamáveis, gases ou poeiras.
3. As ranhuras de ventilação do carregador de baterias têm de estar protegidas contra metais ou cisalhas metálicas.

Segurança eléctrica

4. Antes de cada utilização, verificar o dispositivo, o cabo de conexão, o cabo de prolongamento e a ficha relativamente a danos e à deterioração.
5. Mantenha o cabo longe de fontes de calor, de óleo e de arestas cortantes.
6. Não lançar baterias gastas ao fogo nem as colocar no lixo doméstico. A Akku Power disponibiliza uma eliminação de baterias antigas recarregáveis, de forma ecológica. Pergunte ao seu revendedor especializado.
7. O carregador de baterias não deve ser exposto à chuva nem à humidade. Nessas situações existe um risco maior de um choque eléctrico.
8. Observe os símbolos na placa de características do carregador de baterias.
9. O manuseamento seguro do carregador de baterias só é garantido se as indicações de segurança e as instruções de operação forem lidas e cumpridas cuidadosamente.

Utilização e manutenção

10. O carregador de baterias não se destina a ser utilizado por pessoas (incluindo crianças a partir de 8 anos) com capacidades físicas, sensoriais ou intelectuais limitadas ou sem experiência e/ou sem conhecimento. Estes devem ser supervisionados por uma pessoa responsável pela sua segurança ou receber destas instruções sobre como o dispositivo deve ser utilizado. É necessário supervisionar as crianças, para garantir que estas não brincam com o dispositivo.
11. Coloque os carregadores de baterias não utilizados fora do alcance de crianças e não permita que alguém que não esteja familiarizado com a operação do dispositivo ou com as instruções disponíveis o utilize.
12. Efectue a manutenção do carregador de baterias. Verifique se existem ligações incorrectas e se as peças móveis estão bem assentes, se existem defeitos e todas as outras condições que possam afectar o funcionamento do dispositivo. Em caso de dano, solicite a reparação do carregador de baterias antes de este ser utilizado.
13. O carregador de baterias só pode ser utilizado com as baterias especialmente destinadas para esse efeito. A utilização de outras baterias pode representar perigo de ferimento e de incêndio.
14. O carregador de baterias é utilizado para o carregamento de baterias de Ni-Cd, Ni-MH e de iões de lítio de 2,4 V a 28,8 V / 7,2V a 18V de tensão e 1,5 Ah a 7,5 Ah de capacidade.
15. A bateria não utilizada não pode ser mantida na proximidade de outros objectos metálicos como clips, moedas, agulhas, parafusos ou outros objectos metálicos, pois existe o perigo de os contactos se tocarem.
16. Se a utilização for incorrecta, pode sair líquido da bateria; nesse caso, evite qualquer contacto corporal com o líquido. Em caso de contacto accidental, lave bem a área afectada com água. Para além disso, consulte um médico se o líquido entrar em contacto com os olhos.

Manutenção

17. Não desmonte a bateria nem o carregador de baterias. Encarregue exclusivamente pessoal técnico da manutenção do carregador de baterias. Isto garante a segurança permanente do dispositivo de carregamento.
18. A limpeza e a manutenção não devem ser executadas por crianças sem supervisão.

2. Funções básicas

- Carregador de baterias rápido para baterias Ni-Cd/ Ni-MH/iões de lítio de 2,4V a 28,8V/ 7,2V a 18V conjuntos de baterias
- Carregamento controlado por microprocessador, tempos de carregamento de 30 a 150 min., dependendo da capacidade da bateria (1,5 Ah - 7,5 Ah)
- Detecção automática de tensão
- Carga de compensação por impulsos em baterias de Ni-MH
- Protecção contra as inversões de polaridade
- Detecção de defeito de baterias
- Protecção contra o aumento de pressão de baterias
- Corrente de carga de 3,0 A

3. Instalação

O carregador de baterias é adequado para a operação em espaços secos. Todas as ranhuras de ventilação devem ser mantidas livres. Instalar o mais longe possível de uma exposição ao calor e ao sol, pois uma temperatura ambiente de mais de 35 °C pode levar a um tempo de carregamento significativamente mais longo.

4. Ligação à rede

Antes da ligação do dispositivo, devem ser observadas as informações da placa de características sobre a tensão de rede e a frequência. Após a inserção do cabo de alimentação na tomada, o carregador de baterias está operacional.

5. Dados técnicos

Tensão de entrada em EU Version:.....	220-240V / 50Hz-60Hz
Tensão de entrada em US Version:.....	110-120V / 50Hz-60Hz
Tensão de saída L1810 / L1830:.....	7,2V - 18,0V
Tensão de saída L2410 / L2430:.....	2,4V - 28,8V
Corrente de carga:.....	máx. 3,0 A
Carregamento de compensação.....30 mA
Tempo de carregamento:.....	máx. 150 min a 7,5 Ah
Consumo de energia:.....	Standby < 1W, máx. 70W
Peso:.....	máx. 0,5 kg
Dimensões L1810 / L2410:.....	152 x 86 x 76 mm
Dimensões L1830 / L2430:.....	150 x 85 x 75 mm
Crítérios de desligamento:.....	-ΔU, desligamento por temperatura
Intervalo de temperatura de carregamento permitido:.....+5°C - 40°C
Temperatura de armazenamento:.....-20°C - 60°C
Classe de protecção:.....II
Sistema de bateria.....Ni-Cd/ Ni-MH/ões de lítio
Capacidade da bateria:.....1,5Ah (2 células) a 7,5Ah (21 células)

L-2430/ L-2410 (EU) :

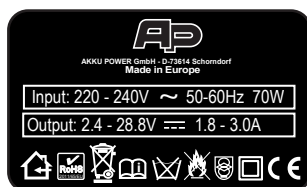

L-1810 / L-1830 (EU):

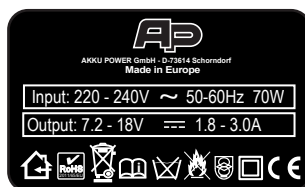

L-2430/ L-2410 (USA):

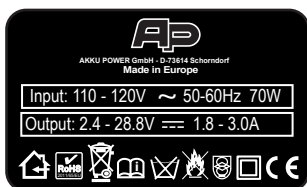

L-1810/ L-1830 (USA):

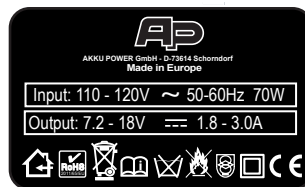

6. Entrada em serviço e aplicação

LED esquerdo vermelho (díodo emissor de luz)

Se o dispositivo for ligado à rede eléctrica e o LED esquerdo ficar vermelho, o carregador de baterias está em condições. Se esse LED piscar a vermelho, existe uma falha e não é possível continuar o carregamento!



7. Processo de carregamento

A bateria inserida é verificada relativamente a tensão, temperatura, curto-circuito e polaridade. Antes do início do carregamento, os elementos de segurança (bimetálicos ou NTC) são controlados mediante o contacto de temperatura.

Luz intermitente vermelha (LED direito)

Mediante o procedimento de carregamento inteligente, o estado de carregamento da bateria inserida é determinado nos primeiros 8 segundos.

O que há de particular neste procedimento de carregamento é a detecção do estado de carregamento. O aumento da tensão de carga é evitado pela modificação da corrente de carga.

Luz contínua verde (LED direito)

Bateria em carregamento.

Luz intermitente verde (LED direito) A bateria está carregada e o carregador de baterias passa automaticamente para carga de conservação. Com este procedimento de carregamento, a bateria é conservada e é sempre carregada completamente.

Durante a operação em rede, a bateria pode permanecer no carregador de baterias por tempo indeterminado, sem sofrer danos. É impossível uma sobrecarga!

Luz intermitente vermelha (LED direito) O LED assinala que a temperatura da bateria está fora do intervalo de temperatura de carregamento rápido de 5 °C a 40 °C. Assim que é atingido o intervalo de temperatura permitido, o carregador de baterias passa automaticamente para carregamento rápido.

Luz contínua vermelha (LED direito) A bateria está defeituosa.

☀ LED à esquerda vermelho

o LED vermelho emite luz constante	—————		O carregador de baterias está ligado à rede eléctrica e pronto para o carregamento
o LED vermelho pisca	- - - - -		O dispositivo de carregamento está defeituoso

☀ LED à direita, multicolor

o LED verde emite luz constante	—————		Processo de carregamento
o LED verde pisca	- - - - -		A bateria está completamente carregada
o LED vermelho emite luz constante	—————		A bateria está defeituosa
o LED vermelho pisca	- - - - -		A bateria está demasiado quente ou demasiado fria

8. Tempos de carregamento

É possível saber a duração do tempo de carregamento a partir da seguinte tabela (o tempo de carregamento depende do estado de descarregamento da bateria).

Tipo de bateria	Capacidade nominal	tempo máx. de carregamento
Ni-Cd/ Ni-MH/iões de lítio.....	1,5 Ah.....	25 min.
Ni-Cd/ Ni-MH/iões de lítio.....	3,0 Ah.....	50 min.
Ni-Cd/Ni-MH/iões de lítio.....	7,5 Ah.....	150 min.

9. Aviso

Observe que a bateria deve ser retirada do compartimento de carregamento, se o carregador de baterias não estiver ligado à rede eléctrica. Caso contrário, a bateria terá uma descarga profunda!

O carregador de baterias controla a temperatura do conjunto de baterias. Por isso, as baterias que apresentem uma temperatura superior a 40 °C ou inferior a 5 °C não são carregadas.

O carregador de baterias foi fabricado para baterias de Ni-MH e de iões de lítio. No caso das baterias de Ni-MH, verifica-se um maior aquecimento das células. Esta situação é normal, não representando falhas.

10. Eliminação

Os carregadores de baterias, acessórios e embalagens devem ser levados para uma reciclagem, de forma ecológica.

Apenas para países da UE:

Não coloque os carregadores de baterias no lixo doméstico! Conforme a directiva europeia 2012/19/CE relativa aos resíduos de equipamentos eléctricos e electrónicos e as respectivas implementações no Direito nacional, os carregadores de baterias utilizáveis já não têm de ser recolhidos em separado nem levados para uma reciclagem, de forma ecológica.



11. Garantia

Todos os produtos da Akku Power têm uma garantia de 12 meses a partir da data da factura. Não estão incluídos os danos atribuídos a sobrecargas ou ao manuseamento incorrecto.

12. Acessórios extra

Temos ainda os seguintes acessórios para os nossos carregadores para lhe oferecer.

Adaptador para carregamento de baterias para:



AtlasCopco
Milwaukee



Dewalt / ELU



Fein



Metabo



Panasonic



Analisador de baterias A36:

Com o analisador de baterias A36 pode analisar e descarregar baterias. Com a ajuda do breve teste são exibidos dentro de 10 segundos o actual nível de carga (indicação da capacidade da bateria em percentagem) e a resistência interna da bateria (Ri).

O A36 é compatível com todos os tipos de baterias, tais como por ex. Ni-Cd, Ni-MH, baterias de chumbo, de gel, de automóveis, Li-Ion, Li-Polymer e Li-FePo4 de 1,2 volts a 36 volts.

Ao descarregar sem software de PC, o A36 selecciona a corrente de descarga em função da tensão nominal da bateria. Uma bateria de 12 volts com 2,0 Ah é, em média, descarregada em cerca de 10 minutos. Com o software de PC pode alterar-se a corrente de descarga. A bateria também pode ser descarregada no intervalo.

13. Declaração de conformidade da CE

Esclarecemos, com responsabilidade exclusiva, que este produto está de acordo com as seguintes normas ou documentos normativos: EN60335-1:2012, EN60335-2-29:2004+A2:2010, EN55014-1:2006+A1:2009+A2:2011, EN55014-2:1997+A1:2001+A2:2008 e EN 50581:2012, conforme as disposições das directivas 2006/95/CE, 2004/108/CE e 2011/65/CE.

Schorndorf, 19.02.2015

CE 2014

David Bech, Director

14. Serviço de apoio ao cliente e aconselhamento

O serviço de apoio ao cliente responde às suas questões acerca da reparação e manutenção do seu produto, bem como acerca de peças de reposição e modo de funcionamento. Para mais informações consulte também a página www.akkupower.com.

Alemanha

Akku Power GmbH
Paul-Strähle-Str. 26
D 73614 Schorndorf
Telefone: +49 7181 977350
FAX: +49 7181 9773529

França

Akku Power International
International28, rue Cepe
64500 Saint Jean de Luz
Telefone: +33 5 59 51 73 88
FAX: +33 1 70 24 86 91

Reservado o direito a alterações,
erros e erros de impressão!



1. Общие правила техники безопасности

Безопасность на рабочем месте

1. Следите за чистотой рабочего места и его окружения. Отсутствие порядка в ближайшем окружении приводит к повышенному риску несчастных случаев.
2. Не работайте с зарядными устройствами во взрывоопасной среде, как, например, вблизи воспламеняющихся жидкостей и газов или в запыленной среде.
3. Вентиляционные отверстия на зарядном устройстве должны быть защищены от попадания металлических частиц или металлической стружки.

Электрическая безопасность

4. Перед каждым использованием необходимо проверить устройство, соединительный кабель, удлинительный кабель и штепсельный разъем на предмет повреждения и износа.
5. Держите кабель на удалении от интенсивных источников тепла, смазок и от острых кромок.
6. Не бросайте использованные батареи в огонь и не выбрасывайте их с бытовым мусором. Akku Power предлагает экологически чистую утилизацию замененных старых батарей. Если у вас возникли вопросы, обращайтесь к вашему дилеру.
7. Зарядное устройство не должно подвергаться воздействию дождя или влажности. В результате этого возникает повышенный риск поражения электрическим током.
8. Обращайте внимание на знаки, изображенные на фирменной табличке устройства.
9. Безопасное обращение с зарядным устройством обеспечивается лишь в том случае, если вы внимательно прочитали и соблюдаете указания по безопасности и инструкцию по эксплуатации.

Использование и уход

10. Зарядное устройство не предназначено для использования лицами (включая детей от 8 лет) с ограниченными физическими, сенсорными или умственными способностями или отсутствием опыта и знаний, за исключением случаев, когда они находятся под наблюдением уполномоченного лица, отвечающего за их безопасность, или получают от него указания по надлежащему использованию устройства. Необходимо следить за тем, чтобы дети не играли с устройством.
11. Неиспользуемые зарядные устройства следует хранить в недоступном для детей месте и не допускать к ним никого, кто не был предварительно ознакомлен с устройством или данными указаниями.
12. Ухаживайте за зарядным устройством. Постоянно контролируйте его на предмет неисправных соединений, заклинивания подвижных деталей, дефектов и всех прочих условий, которые могут отрицательно повлиять на функционирование устройства. При неисправности, перед использованием зарядное устройство должно быть отремонтировано.
13. Зарядное устройство должно использоваться только со специально предназначенными для него батареями. Применение других батарей представляет опасность и может привести к травмам или пожару.
14. Зарядное устройство служит для заряда Ni-Cd, Ni-MH и Li-ion батарей с напряжением от 2,4В до 28,8В и 7,2В до 18В и емкостью от 1,5Ач до 7,5Ач.
15. Неиспользуемые батареи не должны храниться вблизи других металлических предметов, таких как канцелярские скрепки, монеты, гвозди, винты и прочие металлические объекты, так как существует опасность возникновения контакта с ними.
16. При неправильном употреблении возможно вытекание жидкости из батареи; в этом случае следует избегать любого контакта этой жидкости с телом. При контакте по неосторожности, тщательно промойте пораженное место водой. Кроме того, если жидкость попала в глаза, обратитесь к врачу.

Техобслуживание

17. Запрещается разбирать батарею или зарядное устройство. Поручайте техобслуживание зарядного устройства только квалифицированному персоналу. Этим обеспечивается долговременная безопасность зарядного устройства.
18. Очистка и обслуживание не должны производиться детьми без надзора взрослых.

2. Основные функции

- Быстродействующее зарядное устройство для пакетов батарей Ni-Cd/ Ni-MH/ Li-Ion от 2,4В до 28,8В / 7,2В до 18В
- Зарядка с микропроцессорным управлением, время заряда 30-150 мин. в зависимости от емкости батареи (1,5Ач - 7,5Ач)
- Автоматическое определение напряжения
- Импульсная подзарядка для Ni-MH батарей
- Защита от нарушения полярности
- Обнаружение дефектов батарей
- Защита от повышения давления в батарее
- Зарядный ток 3,0А

3. Установка

Зарядное устройство рассчитано на эксплуатацию в сухих помещениях. Все вентиляционные отверстия должны быть свободными. Место установки должно выбираться так, чтобы избежать воздействия нагрева и солнца, так как повышение температуры окружающей среды свыше 35°C может привести к существенному увеличению времени заряда.

4. Подключение к сети

Перед подключением прибора следует сверить данные фирменной таблички с напряжением и частотой электрической сети. После подключения соединительного кабеля к сетевой розетке зарядное устройство готово к эксплуатации.

5. Технические характеристики

Входное напряжение при EU Version:.....	220-240В / 50Hz-60Hz
Входное напряжение при US Version:.....	110-120V / 50Hz-60Hz
Выходное напряжение L1810 / L1830:.....	7,2В - 18,0В
Выходное напряжение L2410 / L2430:.....	2,4В - 28,8В
Зарядный ток:.....	макс. 3,0А
Подзарядка.....	30мА
Время заряда:.....	макс. 150 мин при 7,5 Ач
Потребляемая энергия:.....	ожидание < 1 Вт, макс. 70 Вт
Вес:.....	макс.0,5 кг
Размеры L1810 / L2410:	152 x 86 x 76 mm
Размеры L1830 / L2430:	150 x 85 x 75 mm
Критерий отключения:.....	-ΔU, отключение по температуре
Допустимый диапазон температур:.....	+5°C - 40°C
Температура хранения:.....	-20°C - 60°C
Класс защиты.....	II
Тип системы:.....	Ni-Cd/ Ni-MH/ Li-ION
Емкость батареи:	1,5Ач (2 секции) до 7,5Ач (21 секция)

L-2430/ L-2410 (EU) :

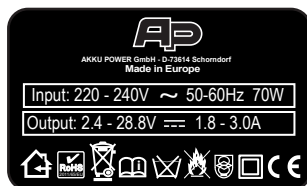

L-1810 / L-1830 (EU):

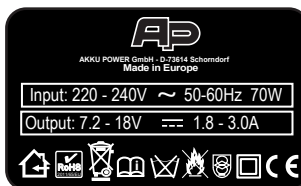

L-2430/ L-2410 (USA):

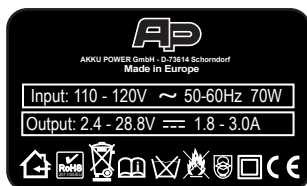

L-1810/ L-1830 (USA):

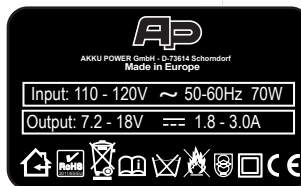

6. Ввод в эксплуатацию и использование

Левый красный СИД (светодиод)

При подключении к электрической сети загорается левый красный СИД – зарядное устройство исправно. Мигание красного СИД говорит о неисправности – продолжение зарядки невозможно!



7. Процесс заряда

После установки батареи выполняется контроль напряжения, температуры, короткого замыкания и нарушения полярности. Перед началом процесса зарядки выполняется контроль элементов безопасности (биметаллический элемент или резистор ОТК) через температурный контакт.

Мигает красный индикатор (правый СИД)

С помощью микропроцессорного управления в течение первых 8 сек. процесса заряда определяется степень заряженности батареи.

Особенность такого процесса заряда состоит в том, что степень заряженности батареи определяется автоматически. Посредством изменения зарядного тока предотвращается возрастание напряжения.

Непрерывно горит зеленый индикатор (правый СИД)

Батарея заряжается.

Мигает зеленый индикатор (правый СИД) батарея полностью заряжена, и зарядное устройство автоматически переключается в режим подзарядки. Благодаря такому процессу заряда батарея лучше сохраняется и всегда полностью заряжена.

В режиме подключения к сети батарея может оставаться в зарядном устройстве неопределенно долгое время без какого-либо ущерба для нее. Избыточный заряд батареи исключается!

Мигает красный индикатор (правый СИД) СИД сигнализирует о выходе температуры батареи за пределы температурного диапазона 5°C - 40°C быстрого заряда. После того, как температура снова окажется в пределах допустимого диапазона, зарядное устройство автоматически переключается в режим быстрого заряда. Непрерывно горит красный индикатор (правый СИД) Батарея неисправна.

☀ Левый красный СИД

красный СИД горит непрерывно			Зарядное устройство подключено к электрической сети и готово к процессу заряда
красный СИД мигает			Зарядное устройство неисправно

☀ Правый СИД, многоцветный

зеленый СИД горит непрерывно			Процесс заряда
зеленый СИД мигает			Батарея полностью заряжена
красный СИД горит непрерывно			Батарея неисправна
красный СИД мигает			Слишком горячая или слишком холодная батарея

8. Время заряда

Время заряда можно найти в следующей таблице (время заряда зависит от степени заряженности батареи).

Тип батареи	Номинальная емкость	Макс. время заряда
Ni-Cd/ Ni-MH/ Li-ION.....	1,5 Ач.....	25 мин.
Ni-Cd/ Ni-MH/ Li-ION.....	3,0 Ач.....	50 мин.
Ni-Cd/ Ni-MH/ Li-ION.....	7,5 Ач.....	150 мин.

9. Предупреждение

Всегда вынимайте батарею из зарядного отделения, если зарядное устройство не подключено к сети. В противном случае батарея окажется в состоянии глубокого разряда!

Зарядное устройство контролирует температуру пакета батарей. Поэтому батарее, температура которых оказывается выше 40°C или ниже 5°C, не заряжаются.

Зарядное устройство рассчитано на батареи Ni-MH и Li-ION. В Ni-MH батареях секции нагреваются несколько больше, однако в данном случае это не говорит о неисправности и является нормальным.

10. Утилизация

Зарядные устройства, принадлежности и упаковка должны утилизироваться экологически совместимым образом в цикле вторичной переработки.

Только для стран ЕС:

Не выбрасывайте зарядное устройство вместе с бытовым мусором! Согласно Европейской директиве 2012/19/ЕС по электрическому и электронному оборудованию и ее реализации в национальном законодательстве, вышедшие из употребления зарядные устройства должны собираться отдельно и утилизироваться экологически совместимым образом в циклах вторичной переработки.



11. Гарантия

На все продукты Akku Power дается гарантия 12 месяцев со дня даты счета. Гарантия не распространяется на повреждения, вызванные перегрузкой или ненадлежащим обращением.

12. Оснастка по заказу

К нашим зарядным устройствам мы можем предложить следующую оснастку.

Адаптер (переходное устройство) для зарядки аккумуляторов:



AtlasCopco
Milwaukee



Dewalt / ELU



Fein



Metabo



Panasonic



А36-анализатор состояния аккумулятора:

При помощи А36-анализатора состояния аккумуляторов Вы можете анализировать и разряжать аккумуляторы. При помощи быстрого теста в течение 10 секунд отображается моментальное состояние зарядки (емкость аккумулятора в процентах) и внутреннее сопротивление аккумулятора (Ri). А36 работает со всеми типами аккумуляторов, такими как никель-кадмиевые, никель-металлогидридные, свинцовые, свинцово-гелиевые, автомобильные батареи, ионно-литиевые, полимерно-литиевые и Li-FePo4 от 1,2 вольт до 36 вольт.

При разрядке без программного обеспечения на ПК(персональном компьютере) А36-анализатор автоматически выбирает ток разрядки в зависимости от номинального напряжения аккумулятора. 12-вольтовый аккумулятор с 2,0 амперами в час в среднем разряжается за 10 минут. При помощи программного обеспечения на ПК ток разрядки можно выбрать самостоятельно. Аккумулятор можно разряжать и в интервалах.

13. Заявление о соответствии CE

Мы заявляем под свою собственную ответственность, что этот продукт соответствует следующим стандартам или другим нормативным документам: EN60335-1:2012, EN60335-2-29:2004+A2:2010, EN55014-1:2006+A1:2009+A2:2011, EN55014-2:1997+A1:2001+A2:2008, EN 50581:2012, согласно положениям Директив 2006/95/EG, 2004/108/EC, 2011/65/EC.

Шорндорф, 19.02.2015

CE 2014

Давид Бек, исполнительный директор

14. Обслуживание и консультации для клиентов

Отдел по обслуживанию клиентов ответит на Ваши вопросы по ремонту и техобслуживанию Вашего изделия, а также на вопросы по запчастям и обслуживанию. Дополнительную информацию Вы можете найти на нашей странице: www.akkupower.com.

Германия

Akku Power GmbH
Paul-Strähle-Str. 26
D 73614 Schorndorf
Телефон: +49 7181 977350
Факс: +49 7181 9773529

Франция

Akku Power International
International28, rue Cepe
64500 Saint Jean de Luz
Телефон: +33 5 59 51 73 88
Факс: +33 1 70 24 86 91

Возможны изменения, ошибки и опечатки



1. Reglas de seguridad generales

Seguridad en el puesto de trabajo

1. Asegúrese de que el entorno de trabajo esté limpio y ordenado, pues de lo contrario aumentará el riesgo de sufrir un accidente.
2. No utilice ningún cargador en áreas con peligro de explosión, como sucede en la cercanía de líquidos inflamables, gases o polvo.
3. Proteja las ranuras de ventilación del cargador frente a la entrada de metal o virutas de metal.

Seguridad eléctrica

4. Antes de cada uso, inspeccione el aparato, el cable de conexión, el cable alargador y el enchufe para ver si existe algún daño o algún signo de desgaste.
5. Mantenga el cable alejado de cualquier fuente de calor, así como de aceites y bordes afilados.
6. No arroje las baterías usadas al fuego ni las elimine junto con la basura doméstica. Akku Power ofrece una eliminación ecológica de las baterías usadas intercambiables; póngase en contacto con su proveedor.
7. No esponga el cargador a la lluvia ni a la humedad, pues esto puede aumentar el riesgo de que se produzca una descarga eléctrica.
8. Tenga en cuenta los símbolos que se encuentran impresos en la placa de características del cargador.
9. El manejo seguro del cargador solo está garantizado si se leen y observan atentamente las advertencias de seguridad y las instrucciones de uso.

Uso y cuidado

10. El cargador no está concebido para ser utilizado por personas (incluidos los niños mayores de 8 años) que tengan una discapacidad física, sensorial o mental o que no dispongan de experiencia o conocimientos suficientes, a menos que se encuentren bajo la vigilancia de una persona responsable de su seguridad o hayan recibido de dicha persona las instrucciones necesarias para poder utilizar adecuadamente el aparato. Vigile a los niños para asegurarse de que no juegan con el aparato.
11. Si no va a utilizar el cargador, guárdelo lejos del alcance de los niños y no permita que sea utilizado por ninguna persona que no esté familiarizada con el uso del mismo o con estas instrucciones.
12. Mantenga el cargador en un estado adecuado. Observe atentamente el aparato para ver si existen conexiones incorrectas, atascos en los componentes móviles, defectos o cualquier otra circunstancia que pueda afectar negativamente al funcionamiento del aparato. Si el cargador presenta un daño, encargue su reparación antes de seguir utilizándolo.
13. Utilice el cargador únicamente con las baterías específicamente previstas a tal fin. El uso de otras baterías puede entrañar el riesgo de lesiones o de que se desencadene un incendio.
14. El cargador sirve para cargar baterías de Ni-Cd, Ni-MH y de iones de litio con una tensión comprendida entre 2,4 V y 28,8V/ 7,2V y 18V y una capacidad de 1,5 Ah a 7,5 Ah.
15. Si no va a utilizar una batería, no la guarde cerca de otros objetos metálicos, como clips para papel, monedas, clavos, tornillos y similares, pues con ello existe el riesgo de que los contactos se toquen.
16. Si se realiza un uso inadecuado, puede salirse líquido de la batería; si esto ocurre, evite que su cuerpo entre en contacto con dicho líquido. Si entra en contacto con el mismo por accidente, lave la parte afectada minuciosamente y con abundante agua. Asimismo, si el líquido entra en contacto con los ojos, acuda a un médico de inmediato.

Mantenimiento

17. No desmonte la batería ni el cargador. Del mismo modo, encargue las labores de mantenimiento del cargador exclusivamente a personal técnico, pues así garantizará que se mantiene la seguridad del mismo.
18. Las operaciones de limpieza y mantenimiento no pueden ser realizadas por niños que no se encuentren bajo vigilancia.

2. Funciones básicas

- Cargador rápido para baterías de Ni-Cd/ Ni-MH o iones de litio con una tensión comprendida entre 2,4V - 28,8V / 7,2V - 18V
- Carga controlada por microprocesador, tiempo de carga de 30 a 150 minutos, dependiendo de la capacidad de la batería (de 1,5Ah a 7,5Ah)
- Detección automática de la tensión
- Carga de mantenimiento por impulsos en las baterías de Ni-MH
- Protección contra polarización inversa
- Detección de defectos de la batería
- Protección frente a un aumento de presión de la batería
- Corriente de carga: 3,0 A

3. Instalación

El cargador está concebido para su uso en espacios secos. Mantenga libres todas las ranuras de ventilación. Instale el cargador lo más alejado posible de fuentes de calefacción y en un lugar que no esté expuesto a la luz del sol directa, pues una temperatura ambiente de más de 35 °C puede alargar considerablemente el tiempo de carga.

4. Conexión eléctrica

Antes de conectar el aparato, observe los datos relativos a la tensión de red y la frecuencia que se incluyen en la placa de características. El cargador queda listo para el funcionamiento en cuanto el cable de alimentación se inserta en la toma de corriente.

5. Datos técnicos

Tensión de entrada EU Version:.....	220-240V / 50Hz-60Hz
Tensión de entrada US Version:.....	110-120V / 50Hz-60Hz
Tensión de salida L1810 / L1830:.....	7,2V - 18,0V
Tensión de salida L2410 / L2430:.....	2,4V - 28,8V
Corriente de carga:.....	máx. 3,0 A
Carga de mantenimiento:.....	30 mA
Tiempo de carga:.....	máx. 150 min con una capacidad dei 7,5 Ah
Consumo de energía:.....	Standby < 1W, máx. 70W
Peso:.....	máx. 0,5 kg
Dimensiones L1810 / L2410:	152 x 86 x 76 mm
Dimensiones L1830 / L2430:	150 x 85 x 75 mm
Criterios de desconexión:.....	-ΔU, desconexión de temperatura
Margen permitido de temperatura de carga:.....	+5°C - 40°C
Lagertemperatur:.....	-20°C - 60°C
Clase de protección:.....	II
Sistema de la batería:.....	Ni-Cd/ Ni-MH/ Li-ION
Capacidad de la batería:.....	1,5Ah (2 celdas) a 7,5Ah (21 celdas)

L-2430 / L-2410 (EU) :

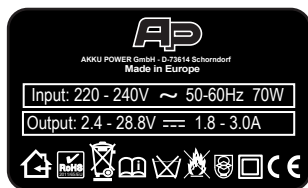

L-1810 / L-1830 (EU):

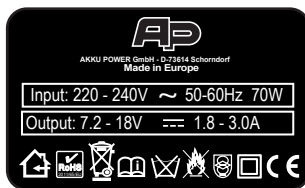

L-2430 / L-2410 (USA):

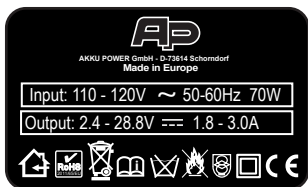

L-1810 / L-1830 (USA):

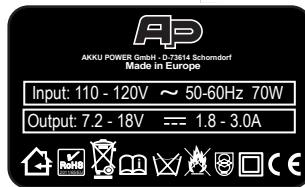

6. Puesta en servicio y utilización

LED rojo izquierdo (diodo luminoso)

Si el aparato se conecta a la red eléctrica y el LED rojo izquierdo se enciende y muestra una luz continua, significa que el cargador funciona correctamente. Si este LED parpadea, significa que existe una avería, por lo que no es posible continuar con el proceso de carga.



7. Proceso de carga

Una vez insertada la batería, se mide su tensión y su temperatura y se comprueba si existe un cortocircuito o una polarización inversa. Antes de comenzar la carga, los elementos de seguridad (bimetal o NTC) se controlan a través del contacto de temperatura.

Luz roja intermitente (LED derecho)

Gracias al procedimiento de carga inteligente, el nivel de carga de la batería insertada se determina en los primeros 8 segundos.

La particularidad de este procedimiento de carga consiste precisamente en que se detecta el nivel de carga. Además, al modificar la corriente de carga, se evita un aumento de la tensión de carga.

Luz verde continua (LED derecho)

La batería se está cargando.

Luz verde intermitente (LED derecho) La batería está llena y el cargador pasa automáticamente al modo de carga de mantenimiento. Gracias a este procedimiento de carga, la batería se conserva y permanece totalmente cargada en todo momento.

Mientras el cargador esté conectado a la red eléctrica, la batería puede quedarse en el cargador durante un tiempo indefinido sin sufrir ningún daño. No existe ninguna posibilidad de que se produzca una sobrecarga.

Luz roja intermitente (LED derecho) El LED indica que la temperatura de la batería se encuentra fuera del margen de temperatura de carga rápida, que oscila entre 5 °C y 40 °C. En cuanto se alcanza el margen de temperatura permitido, el cargador pasa automáticamente al modo de carga rápida.

Luz roja continua (LED derecho) La batería está defectuosa.

☼ LED izquierdo rojo

El LED rojo muestra una luz continua	—————		El cargador está conectado a la red eléctrica y se encuentra listo para la carga
El LED rojo parpadea	- - - - -		El cargador está defectuoso

☼ LED derecho, multicolor

El LED verde muestra una luz continua	—————		El proceso de carga está en curso
El LED verde parpadea	- - - - -		La batería está totalmente cargada
El LED rojo muestra una luz continua	—————		La batería está defectuosa
El LED rojo parpadea	- - - - -		La batería está demasiado caliente o demasiado fría

8. Tiempos de carga

El tiempo de carga puede consultarse en la siguiente tabla (depende del nivel de carga de la batería).

Tipo de batería Capacidad nominal Tiempo de carga máx.

Ni-Cd/ Ni-MH/ Iones de litio.....	1,5 Ah.....	25 min.
Ni-Cd/ Ni-MH/ Iones de litio.....	3,0 Ah.....	50 min.
Ni-Cd/ Ni-MH/ Iones de litio.....	7,5 Ah.....	150 min.

9. Advertencia

Tenga en cuenta que la batería debe extraerse del compartimento de carga cuando el cargador no esté conectado a la red eléctrica. De lo contrario, se producirá una descarga total de la batería.

El cargador vigila en todo momento la temperatura del módulo de batería. De este modo, las baterías que presentan una temperatura superior a 40 °C o inferior a 5 °C no se cargan.

El cargador se ha fabricado para baterías de Ni-MH y de iones de litio. En el caso de baterías de Ni-MH se produce un mayor calentamiento de las celdas; no obstante, no se trata de un error, sino de un comportamiento absolutamente normal.

10. Eliminación

Los cargadores, los accesorios y los embalajes deben llevarse a un vertedero adecuado para eliminarlos respetando el medio ambiente.

Solo para países de la UE:

No elimine los cargadores junto con la basura doméstica. De acuerdo con la Directiva europea 2012/19/CE sobre aparatos eléctricos y electrónicos usados y su incorporación en el derecho nacional, los cargadores que ya no puedan utilizarse deben recogerse por separado y llevarse a un vertedero adecuado para eliminarlos respetando el medio ambiente.



11. Garantía

Todos los productos de Akku Power disponen de una garantía de 12 meses contados a partir de la fecha de la factura. Quedan excluidos los daños que tengan su causa en una sobrecarga o en un uso inadecuado.

12. Accesorios opcionales

Nuestros cargadores se pueden utilizar con los siguientes accesorios.

Adaptador para cargar acumuladores de las siguientes marcas:



AtlasCopco
Milwaukee



Dewalt / ELU



Fein



Metabo



Panasonic

Analizador de acumuladores A36:



El analizador de acumuladores A36 le permite analizar y descargar acumuladores. La función de comprobación rápida permite determinar el estado momentáneo de carga en tan sólo 10 segundos (indicación de la capacidad del acumulador en porcentaje), mostrándose la resistencia interna del acumulador (Ri). El A36 acepta todo tipo de acumuladores, como p.ej. Ni-Cd, Ni-MH, plomo, gel de plomo, baterías de automóviles, Li-Ion, polímero-litio Li-FePo4 de 1,2 a 36 voltios.

Cuando se realiza una descarga sin software para PC, el A36 selecciona automáticamente la corriente de descarga en función de la tensión nominal del acumulador. Un acumulador de 12 voltios con 2,0Ah se descarga, por lo general, en aprox. 10 minutos. El software para PC permite modificar la corriente de descarga. El acumulador también se puede descargar en intervalos.

13. Declaración de conformidad de la CE

Declaramos, bajo nuestra propia responsabilidad, que este producto cumple las siguientes normas y los siguientes documentos normativos: EN 60335-1:2012, EN 60335-2-29:2004+A2:2010, EN 55014-1:2006+A1:2009+A2:2011, EN 55014-2:1997+A1:2001+A2:2008, EN 50581:2012, según las disposiciones de las directivas 2006/95/CE, 2004/108/CE, 2011/65/CE.

Schorndorf, 19.02.2015

CE 2014

David Bech, gerente

14. Servicio técnico y asesoramiento

Nuestro servicio técnico se encuentra a su disposición para responder a todas las cuestiones relacionadas con reparaciones, mantenimiento del producto, piezas de repuesto y manejo de los productos. Más información en la página www.akkupower.com.

Alemania

Akku Power GmbH
Paul-Strähle-Str. 26
D 73614 Schorndorf
Teléfono: +49 7181 977350
FAX: +49 7181 9773529

Francia

Akku Power International
International28, rue Cepe
64500 Saint Jean de Luz
Teléfono: +33 5 59 51 73 88
FAX: +33 1 70 24 86 91

Modificaciones, errores y fallos de imprenta reservados.



1. Allmänna säkerhetsregler

Säkerhet på arbetsplatsen

1. Se till att arbetsmiljön är ren. En ökad olycksfallsrisk föreligger i en stökig omgivning.
2. Använd ingen laddare i explosionsfarlig miljö, som i närheten av brännbara vätskor, gas eller damm.
3. Ventilationsspringor på laddaren måste skyddas mot metall och metallspånor.

Elektrisk säkerhet

4. Kontrollera innan varje användning apparat, anslutningsladd, förlängningsladd och stickkontakt vad gäller skador och åldring.
5. Håll sladden borta från värme, olja och vassa kanter.
6. Kasta inte förbrukade batterier i elden eller i hushållssoporna. Akku Power erbjuder en miljövänlig avfallshantering av gamla utbytes-batterier, fråga din fackhandlare om detta.
7. Laddaren får inte utsättas för vare sig regn eller fukt. Det föreligger ökad risk för strömstöt i så fall.
8. Observera symbolerna på laddarens typskylt.
9. En säker hantering av laddaren säkerställs endast om säkerhetsanvisningar och driftinstruktioner läses och följs noggrant.

Användning och skötsel

10. Laddaren är inte avsedd att användas av personer (inklusive barn från 8 år) med begränsade fysiska, sensoriska eller mentala förmågor eller bristande erfarenhet och/eller bristande kunskap, såvida de inte är under uppsikt av en person ansvarig för deras säkerhet eller får av denna instruktioner om hur apparaten ska användas. Barn ska hållas under uppsikt för att säkerställa att de inte leker med apparaten.
11. Förvara laddare som inte används utom räckhåll för barn och tillåt ingen, som inte är förtrogen med apparatens funktion att använda denna.
12. Vårda laddaren. Var uppmärksam på defekta anslutningar, rörliga delar som sitter fast, bristfälligheter och alla andra förhållanden, som kan inverka negativt på apparatens funktionssätt. Låt reparera laddaren vid en skada innan den används.
13. Laddaren får endast användas tillsammans med batterier särskilt avsedda för detta. Att använda andra batterier kan betyda risk för personskador och brand.
14. Laddaren är avsedd för att ladda Ni-Cd/ Ni-MH- och Li-Ion-batterier med 2,4V till 28,8V / 7,2V till 18V spänning och 1,5Ah till 7,5Ah kapacitet.
15. Det batteri som inte används får inte förvaras i närheten av andra metalliska föremål som gem, mynt, spikar, skruvar eller andra metalliska föremål, eftersom det finns risk för att kontakterna vidrör varandra.
16. Vid felaktig användning kan vätska komma ut ur batteriet. Undvik alltid varje kroppskontakt med vätskan. Om du av misstag kommit i kontakt med den, tvätta berört ställe ordentligt med vatten. Uppsök dessutom läkare om vätskan kommit in i ett öga.

Underhåll

17. Demontera varken batteri eller laddare. Låt endast fackfolk underhålla laddaren. Detta säkerställer en hållbar säkerhet hos laddaren.
18. Rengöring och underhåll ska inte genomföras av barn utan uppsikt.

2. Grundfunktioner

- Snabbbladdare för 2,4V till 28,8V / 7,2V till 18V Ni-Cd/ Ni-MH/Li-Ion-batteripaket
- Mikroprocessorstyrd laddning, laddningstider 30-150min. beroende på batteriets kapacitet (1,5Ah - 7,5Ah)
- Automatisk spänningsidentifiering
- Impuls-underhållsladdning på Ni-MH-batterier
- Polomkastningsskydd
- Batteri-defekt-identifiering
- Batteritryckhöjningsskydd
- Laddningsström 3,0A

3. Uppställning

Laddaren är lämplig för användning i torra utrymmen. Alla ventilationsspringor ska hållas fria. Ställ upp så långt som möjligt från värme- och solinverkan, eftersom en omgivande temperatur på mer än 35°C kan leda till väsentligt längre laddningstid.

4. Nätanslutning

Innan du ansluter apparaten, observera uppgifterna om nätspänning och frekvens på typskylten. Laddaren är startklar efter att du satt in elkabeln i uttaget.

5. Tekniska data

Inspänning vid EU Version:.....	220-240V / 50Hz-60Hz
Inspänning vid US Version:.....	110-120V / 50Hz-60Hz
Utspänning L1810 / L1830:.....	7,2V - 18,0V
Utspänning L2410 / L2430:.....	2,4V - 28,8V
Laddningsström:.....	max. 3,0 A
Underhållsladdning:.....	30 mA
Laddningstid:.....	max. 150 min på en 7,5 Ah
Energiupptagning:.....	Standby < 1W, max. 70W
Vikt:.....	max. 0,5 kg
Mått L1810 / L2410:	152 x 86 x 76 mm
Mått L1830 / L2430:	150 x 85 x 75 mm
Frånkopplingskriterier.....	-ΔU, temperaturfrånkoppling
Tillåtet laddningstemperaturområde:.....	+5°C - 40°C
Lagertemperatur:.....	-20°C - 60°C
Skyddsklass:.....	II
Batterisystem:.....	Ni-Cd/ Ni-MH/ Li-ION
Batterikapacitet:	1,5Ah (2 celler) till 7,5Ah (21 celler)

L-2430/ L-2410 (EU) :

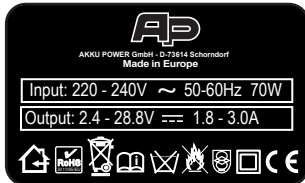

L-1810 / L-1830 (EU):

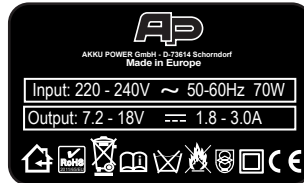

L-2430/ L-2410 (USA):

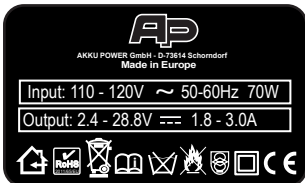

L-1810/ L-1830 (USA):

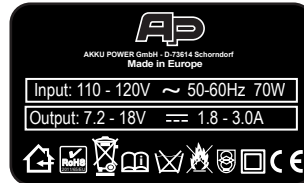

6. Driftstart och användning

Vänster röd LED (lysdiod)

Om du ansluter apparaten till elnätet, lyser vänster LED rött, laddaren är OK. Om denna LED blinkar rött, finns en störning och det går inte att fortsätta laddningen!



7. Laddningsförlopp

Spänning, temperatur, kortslutning och polanslutning kontrolleras på det inskjutna batteriet. Innan laddningen börjar kontrolleras säkerhetsfunktionerna (Bi-metall eller NTC) via temperaturkontakten.

Rött blinkljus (höger LED)

Det inskjutna batteriets laddningstillstånd identifieras under de första 8 sekunderna med den intelligenta laddningsproceduren.

Det speciella med den här laddningsproceduren är identifieringen av laddningstillståndet. Höjning av laddningsspänningen förhindras genom modifiering av laddningsströmmen.

Grönt konstant ljus (höger LED) Batteriet laddas.

Grönt blinkljus (höger LED) Batteriet är fulladdat och laddaren kopplar automatiskt om till underhållsladdning. Batteriet skonas av denna laddningsprocedur och är alltid helt laddat.

Under nätdrift kan batteriet vara kvar i laddaren på obestämd tid, utan att ta skada. En överladdning är utesluten!

Rött blinkljus (höger LED) LED signalerar att batteriets temperatur ligger utanför snabbbladdningens temperaturområde 5°C - 40°C. Så snart tillåtet temperaturområde nåtts, kopplar laddaren automatiskt om till snabbbladdning.

Rött konstant ljus (höger LED) Batteriet är defekt.

☀ LED till vänster, röd

Röd LED lyser konstant



Laddaren är ansluten till elnätet och redo för laddning

Röd LED blinkar



Laddaren är defekt

☀ LED till höger, flerfärgad

Grön LED lyser konstant



Laddningsprocess

Grön LED blinkar



Batteriet är fullt laddat

Röd LED lyser konstant



Batteriet är defekt

Röd LED blinkar



Batteriet är för varmt eller för kallt

8. Laddningstider

Laddningstidens längd framgår av följande tabell (laddningstiden beror på batteriets urladdningstillstånd).

Batteri Typ	Nominell kapacitet	Max. laddningstid
Ni-Cd/ Ni-MH/ Li-ION.....	1,5 Ah.....	25 min.
Ni-Cd/ Ni-MH/ Li-ION.....	3,0 Ah.....	50 min.
Ni-Cd/ Ni-MH/ Li-ION.....	7,5 Ah.....	150 min.

9. Varning

Observera att batteriet måste tas ut ur laddningsfacket, när laddaren inte är ansluten till elnätet. Annars kommer batteriet att djupladdas !

Laddaren övervakar batteripaketets temperatur. Därför laddas inte batterier som har en temperatur över 40°C eller under 5°C.

Laddaren har tillverkats för Ni-MH- och Li-ION-batterier. På Ni-MH-batterier sker en högre uppvärmning av cellerna. I det fallet är det inte ett fel utan normalt.

10. Avfallshantering

Laddare, tillbehör och förpackningar ska lämnas till miljövänlig återvinning.

Endast för EU-länder:

Kasta inte laddarna i hushållssoporna! Enligt det europeiska direktivet 2012/19/EG om avfall som utgörs av eller innehåller elektrisk och elektronisk utrustning och dess omsättning till nationell lag, måste obrukbara laddare samlas separat och lämnas till en miljövänlig återvinning.



11. Garanti

För alla Akku Power-produkter gäller en garanti på 12 månader från fakturadatum. Med undantag för skador som kan hänföras till överbelastning eller felaktig hantering.

12. Alternativa tillbehör

Till våra laddningsenheter kan vi erbjuda följande tillbehör.

Adapter för laddning av batterier för:



AtlasCopco
Milwaukee



Dewalt / ELU



Fein



Metabo



Panasonic



Batterianalysenhet A36:

Med batterianalysenhet A36 kan batterier analyseras och laddas ur. Med hjälp av korttestet visas det aktuella laddningstillståndet inom 10 sekunder (visning av batterikapacitet i procent) och batteriets inre motstånd (Ri).

A36 godkänner alla typer av batterier som t.ex. Ni-Cd, Ni-MH, bly, blygel, bilbatterier, litiumjon, Li-polymer och Li-FePo4-batterier från 1,2 volt till 36 volt.

Om urladdning sker utan programvara väljer A36 automatiskt urladdningsström efter batteriets märkspänning. Ett 12 volt batteri med 2,0 Ah laddas i genomsnitt ur på ca 10 minuter. Med programvaran kan man själv ändra urladdningsströmmen. Batteriet kan också laddas ur i intervaller.

13. CE försäkran om överensstämmelse

Med ensamt ansvar försäkras vi att denna produkt överensstämmer med följande standarder eller normerande dokument: EN60335-1:2012, EN60335-2-29:2004+A2:2010, EN55014-1:2006+A1:2009+A2:2011, EN55014-2:1997+A1:2001+A2:2008, EN 50581:2012, enligt bestämmelserna i direktiven 2006/95/EG, 2004/108/EC, 2011/65/EC.

Schorndorf, 19.02.2015

CE 2014

David Bech, VD

14. Kundtjänst och rådgivning

Kundtjänst svarar på dina frågor om reparation och underhåll av din produkt liksom om reservdelar och användning. Ytterligare information finns under www.akkupower.com

Tyskland

Akku Power GmbH
Paul-Strähle-Str. 26
D 73614 Schorndorf
Telefon: +49 7181 977350
FAX: +49 7181 9773529

Frankrike

Akku Power International
International28, rue Cepe
64500 Saint Jean de Luz
Telefon: +33 5 59 51 73 88
FAX: +33 1 70 24 86 91

Med förbehåll för ändringar, misstag och tryckfel.